

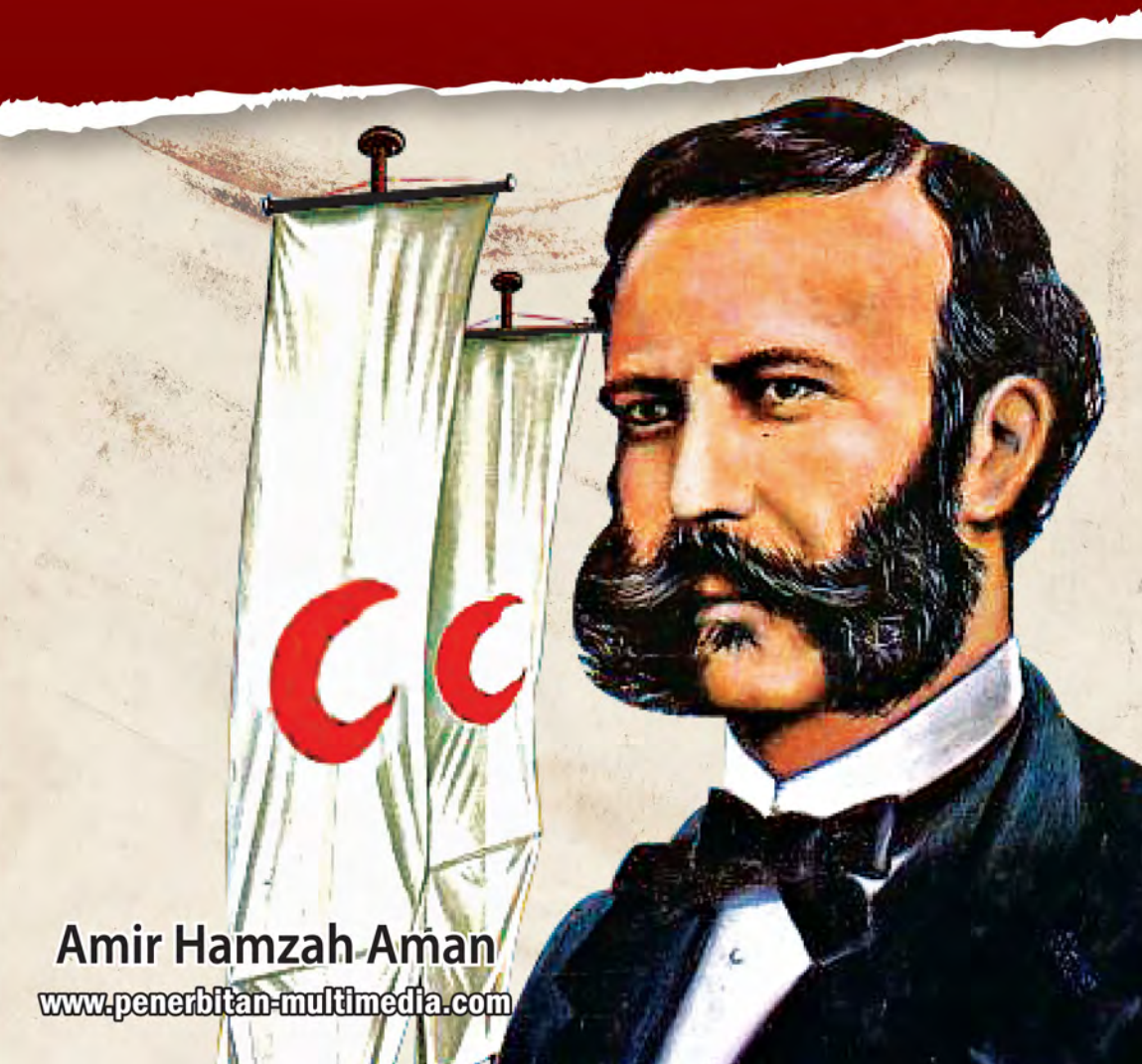

Penerbitan  
Multimedia



# Bulan Sabit Merah Malaysia



Amir Hamzah Aman

[www.penerbitan-multimedia.com](http://www.penerbitan-multimedia.com)

# Bulan Sabit Merah Malaysia

Amir Hamzah Aman

**ISBN 978-967-374-269-1**

© Penerbitan Multimedia Sdn. Bhd.

**Terbitan Pertama : 2014**



**PENERBITAN MULTIMEDIA SDN. BHD.**

[www.penerbitan-multimedia.com](http://www.penerbitan-multimedia.com)

**2014**

*Hakcipta terpelihara. Sebarang bahagian dalam buku ini tidak dibenarkan dicetak atau disalin semula, disimpan dalam mana-mana sistem perolehan kembali, diedarkan atau dipindahkan dalam sebarang bentuk, sama ada bentuk elektronik, salinfoto, rakaman atau dengan cara apa jua pun, tanpa mendapat kebenaran secara bertulis terlebih dahulu daripada Penerbitan Multimedia Sdn. Bhd., Malaysia.*

*Kesahihan fakta dan tafsiran dalam terbitan ini adalah tanggungjawab penulis sepenuhnya dan tidak mewakili pandangan, tafsiran dan huraian pihak penerbit.*

**Penerbit :**

**PENERBITAN MULTIMEDIA SDN. BHD.**

24, Jalan Bandar Lima Belas

Pusat Bandar Puchong

47100 Puchong, Selangor Darul Ehsan, Malaysia.

Tel : (+6)03-5891 9139

Fax : (+6)03-8064 2050

E-mail : [admin@multimedia-es.com](mailto:admin@multimedia-es.com)

Web : [www.penerbitan-multimedia.com](http://www.penerbitan-multimedia.com)

Dicetak oleh :

**CIPTA Printing & Publishing (M) Sdn Bhd**

No.16, Persiaran Rishah 14, Kawasan Perindustrian Silibin,

30100 Ipoh, Perak Darul Ridzuan, Malaysia.

Tel : 05-5262627 Fax : 05-5262205

# Prakata

Buku Bulan Sabit Merah Malaysia (BSMM) merupakan satu naskhah ilmu yang membincangkan secara menyeluruh tentang dunia Palang Merah dan Bulan Sabit Merah khusus untuk kecemerlangan dan pembangunan Unit Kanak-kanak, Unit Bulan Sabit Merah Malaysia. Pemahaman yang mantap tentang ilmu Palang Merah dan Bulan Sabit Merah ini penting bagi ahli-ahli, pemimpin, ibu bapa dan sukarelawan secara keseluruhannya. Kandungan buku ini telah dikupas satu persatu mengikut topic yang berkaitan dengan Unit Kanak-kanak Bulan Sabit Merah Malaysia.

Ilmu Palang Merah dan Bulan Sabit Merah sering menjadi bahan bualan dalam kalangan pemimpin Bulan Sabit Merah Malaysia kerana kekurangan bahan untuk menjalankan aktiviti. Dengan adanya buku ini sedikit sebanyak membentuk keyakinan dalam kalangan pemimpin dan ahli Bulan Sabit Merah Malaysia. Melalui pembacaan buku ini juga, ahli Bulan Sabit Merah Malaysia dapat menjalinkan hubungan kemasyarakatan dan perpaduan dengan masyarakat melalui aktiviti kesukarelaan.

Justeru, maklumat yang terkandung dalam buku ini adalah bertujuan untuk membantu mereka yang terlibat secara langsung dalam Bulan Sabit Merah Malaysia memahami dan menghayati ilmu palang merah dan bulan sabit merah dengan penuh semangat dan berkeyakinan dalam pengendaliannya. Berpandukan buku ini, diharapkan para pembaca dapat memahami serta melaksanakan aktiviti dengan betul dan tepat berdasarkan kepada kemahiran dan tatacara.

Akhir kata, saya ingin mengucapkan tahniah dan terima kasih kepada semua pihak yang terlibat dalam penghasilan buku ini terutama Ibu Pejabat Kebangsaan, Persatuan Bulan Sabit Merah Malaysia. Semoga buku ini memberikan manfaat yang menyeluruh kepada semua pihak dalam menimba ilmu Palang Merah dan Bulan Sabit Merah di negara ini.

Terima kasih.

Amir Hamzah Aman  
Unit Kokurikulum  
IPG Kampus Ilmu Khas  
Kuala Lumpur  
September 2013

# Kandungan

<b>Prakata</b>	iii
<b>Kandungan</b>	iv
<b>Bab 1 Pengenalan</b>	1
• Pengenalan Bulan Sabit Merah Malaysia	1
<b>Bab 2 Sejarah Henry Dunant</b>	4
• Henry Dunant Pengasas Palang Merah Sedunia	4
<b>Bab 3 Palang Merah dan Bulan Sabit Merah</b>	8
• Pergerakan Antarabangsa Palang Merah dan Bulan Sabit merah	8
• Pengasas Pergerakan	10
• Makna Palang Merah	12
<b>Bab 4 Bulan Sabit Merah Malaysia</b>	13
• Sejarah Penubuhan Bulan Sabit Merah Malaysia	13
• Organisasi Bulan Sabit Merah Malaysia	14
• Peristiwa Penubuhan Bulan Sabit Merah	17
<b>Bab 5 Prinsip Bulan Sabit Merah</b>	18
• Prinsip Palang Merah atau Bulan Sabit Merah	18
<b>Bab 6 Aktiviti Bulan Sabit Merah Malaysia (BSMM)</b>	21
• Aktiviti Bulan Sabit Merah Malaysia	21
<b>Bab 7 Pendaftaran Pasukan BSMM</b>	30
• Pendaftaran Pasukan Kanak-kanak Bulan Sabit Merah Malaysia	30
• Ikrar Bulan Sabit Merah Malaysia	41
• Susunan Organisasi & Pangkat Pasukan Bulan Sabit Merah Malaysia	42

<b>Bab 8</b>	<b>Pakaian Seragam</b>	43
	• Pakaian, Tanda Pangkat Pegawai dan Anggota Pasukan Kanak-kanak Bulan Sabit Merah Malaysia	43
	• Pakaian Pegawai Lelaki	44
	• Pakaian Pegawai Perempuan	47
	• Tanda Pangkat Pegawai Kanak-kanak	50
	• Tanda Pangkat Ahli / Anggota	53
	• Kelengkapan Pakaian	55
<b>Bab 9</b>	<b>Buku Log Ahli</b>	59
	• Buku Log Ahli Bulan Sabit Merah Malaysia	59
	• Unit Kanak-kanak Bulan Sabit Merah Malaysia	61
	• Format Asas Sesebuah Buku Log	62
	• Kesimpulan	68
<b>Bab 10</b>	<b>Prinsip Pertolongan Cemas</b>	69
	• Asas Pertolongan Cemas	69
	• Kaedah Pemulihan Pernafasan Bantuan Mulut ke Mulut	70
	• Rawatan Tercekik Mangsa Tidak Sedar	71
	• Kaedah CPR Seorang Diri	72
	• Rawatan Luka	73
	• Terkejut ( <i>Shock</i> )	74
	• Patah	75
	• Bebatan	78
	• Balutan	79
	• Anduh	80
	• Renjatan	82
	• Pendarahan	84
	• Luka	87
	• Kit Pertolongan Cemas	90
	• Sifat Ahli Pertolongan Cemas	92
	• Penilaian Terhadap Pesakit	93
<b>Bab 11</b>	<b>Lencana Kecekapan Ahli Kanak-kanak (LINK)</b>	102
	• Lencana Kecekapan	102
	• Objektif	103
	• Strategi Pengajaran dan Pembelajaran	104

• Syarat Pemakaian Lencana Kecekapan	105
• Tatacara Pemakaian Lencana Kecekapan Bulan Sabit Merah bagi Unit Kanak-kanak (Link)	108
<b>Bab 12 Kurikulum Lencana Kecekapan</b>	<b>109</b>
• Lencana Kecekapan	109
• Tahap 1 – Tahun 4	109
• Tahap 2 – Tahun 5	113
• Tahap 3 – Tahun 6	115
• Hukum Kawad	116
• Penutup	118
<b>Bab 13 Pengurusan Perkhemahan</b>	<b>119</b>
• Perkhemahan Bulan Sabit Merah	119
• Gajet-gajet Perkhemahan	128
• Simpulan dan Ikatan dalam Membuat Gajet	141
• Contoh Kertas Kerja Perkhemahan Bulan Sabit Merah Malaysia Peringkat Sekolah	144
• Contoh Pelaporan Perkhemahan	153
• Refleksi	156
<b>Bab 14 Perhubungan BSMM</b>	<b>159</b>
• Alamat Perhubungan Rasmi Bulan Sabit Merah Malaysia	159
• Ibu Pejabat Kebangsaan	159
<b>Bab 15 Lagu-lagu Patriotik dalam BSMM</b>	<b>164</b>
<b>Bibliografi</b>	<b>186</b>
<b>Biodata Penulis</b>	<b>187</b>

# 1

## PENGENALAN

### **Pengenalan Bulan Sabit Merah Malaysia**

Penubuhan Bulan Sabit Merah Malaysia berorientasikan bagi meningkatkan kesedaran dalam kalangan ahli tentang cara untuk menjadi seorang ahli sukarelawan yang berilmu dan berdisiplin. Melalui penglibatan dalam Bulan Sabit Merah Malaysia, seseorang ahli akan didedahkan tentang cara-cara menjalankan rawatan ke atas seseorang mangsa sama ada semasa tenang atau ketika dalam suasana cemas.



*Rajah 1.1: Latihan balutan yang sering diajar kepada para ahli*



Bulan Sabit Merah Malaysia berhasrat untuk melatih para ahli supaya memahami prinsip-prinsip pertolongan cemas untuk kegunaan diri sendiri, keluarga dan masyarakat. Pergerakan ini juga melatih ahli-ahli dan para pelajar supaya mempunyai kemahiran yang berkaitan dengan perkhidmatan pertolongan cemas dan bantuan bencana alam pada peringkat asas dan lanjutan. Antara objektif penubuhan Bulan Sabit Merah Malaysia ialah:

- Melatih ahli supaya memahami prinsip-prinsip pertolongan cemas untuk kegunaan diri sendiri, keluarga dan masyarakat .
- Melatih ahli supaya mempunyai kemahiran berkaitan dengan perkhidmatan pertolongan cemas dan bantuan bencana alam pada peringkat lanjutan.
- Melahirkan lebih ramai ahli atau jurulatih untuk pihak pasukan bantuan sukarela yang mana Bulan Sabit Merah Malaysia mampu mengembang, membentuk, memimpin dan merancang kegiatan kesukarelawan melalui kegiatan dan aktiviti berpersatuan.

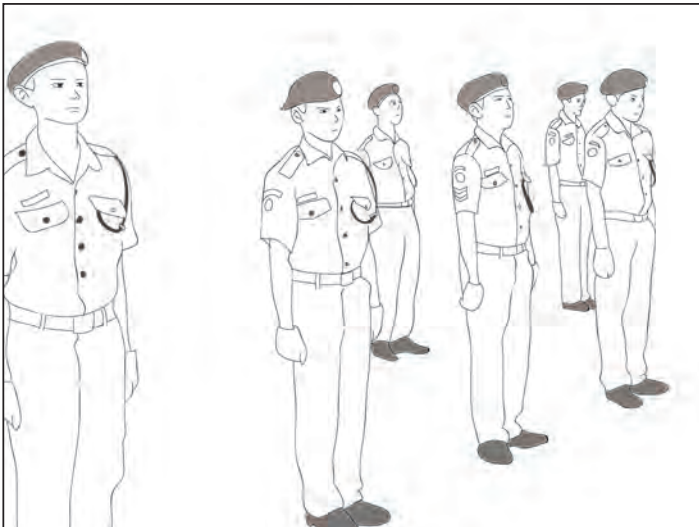

*Rajah 1.2: Pasukan Bulan Sabit Merah Malaysia dalam barisan*

Pelbagai aktiviti dijalankan dalam Persatuan Bulan Sabit Merah. Ini termasuklah latihan kawad kaki, latihan pertolongan cemas, lawatan ke hospital iaitu ke wad kecemasan, ceramah tentang punca-punca penyakit dan juga pencegahannya dan perkhemahan rekreasi. Kegiatan luar juga turut diadakan bertujuan untuk memperluaskan pandangan, pengalaman, dan pengetahuan semua ahli persatuan ini.



*Gambar foto 1.1: Ambulans Bulan Sabit Merah Malaysia*

# 2

## SEJARAH HENRY DUNANT

### Henry Dunant Pengasas Palang Merah Sedunia



*Gambar foto 2.1: Henry Dunant*

Henry Dunant atau nama sebenarnya, Jean Henry Dunant lahir pada 8 Mei 1828 di Rue Verdaine, iaitu sebuah bandar lama di Geneva. Henry Dunant terkenal dengan gelaran Bapa Palang Merah. Ayahnya ialah seorang peniaga terkenal dan ber harta manakala ibunya pula seorang ibu yang penyayang dan patuh kepada agama.

Henry Dunant aktif dalam pelbagai kegiatan amal dan agama. Beliau juga aktif dalam menyatukan orang Kristian dan Yahudi menjadi

ahli bagi LEAGUE OF ALMS di Geneva. Objektif bagi pergerakan ini ialah untuk membantu penduduk yang miskin dan sakit serta melawat penjara untuk memulihkan banduan yang berada dalam tahanan.

Pada usianya 30 tahun, minatnya terarah kepada sekumpulan organisasi di Switzerland, France dan Belgium yang terkenal dengan nama Young Mens Christian Union dan dikenal sebagai Young Mens Christian Assosiation di England. Pada tahun 1853, satu pergerakan untuk menyatukan beberapa kumpulan di Eropah telah dimulakan. Dunant bertindak menentang dan mencadangkan satu gagasan sedunia termasuk YMCA di England patut diwujudkan dan tidak hanya terhad di Eropah sahaja. Hasil desakan Dunant, satu persidangan YMCA sedunia telah diadakan di Paris pada tahun 1855.

Pada tahun 1849, Dunant bekerja sebagai seorang perantis dalam sebuah syarikat bank di Geneva, untuk mempelajari perniagaan bank. Disebabkan ketekunannya dalam pekerjaan, beliau telah diberi tugas sementara sebagai pengurus besar di sebuah cawangan di Algeria yang dikenali sebagai Colonies Suieses de Setif. Namun begitu, pada suatu hari, beliau bertindak berhenti kerja dan bertekad untuk bekerja sendiri sehingga akhirnya berjaya dalam bidang perniagaan.

Beliau memulakan perniagaan sendiri pada tahun 1855. Dalam bulan Jun 1859, beliau datang ke Itali untuk menguruskan perniagaannya. Semasa dalam perjalanan, beliau singgah di Castiglione della Piere. Ketika berada di Castiglione della Piere pertempuran Solferino mula meletus, dan menyebabkan Henry Dunant terperangkap dalam peperangan tersebut. Di sana, beliau mendapati banyak mangsa peperangan yang sakit dan ada yang mati. Oleh itu, beliau cuba membantu orang yang sakit dan tercedera dalam peperangan tersebut dengan sedaya-upaya. Pengalaman berharga ini telah menyebabkan beliau meninggalkan hal-hal perniagaannya sendiri. Beliau lebih menumpukan tentang bagaimana penderitaan dan peperangan yang dihadapi oleh para tentera dan penduduk setempat dapat diringkankan.

Pengalaman berharga yang beliau lalui sepanjang berada di sana telah dibukukan dalam sejarah bertajuk buku "Kenangan di Solfarino". Buku ini ditulisnya sendiri dan adalah permulaan bagi kejayaan kerjayanya yang seterusnya. Dalam buku tersebut, beliau menyarankan

agar pasukan yang mempunyai sukarelawan terlatih patut ditubuhkan untuk menolong dan membantu anggota tentera yang tercedera di semua negara yang berperang. Tanpa diduga, ideanya telah mendapat sambutan yang luar biasa daripada orang ramai. Konsep kesukarelawan antarabangsa antara negara untuk menentukan penjagaan orang sakit telah menarik minat kebanyakan pembacanya.



Gambar foto 2.2: Henry Dunant semasa muda

Selama dua tahun (1863 hingga 1864) beliau telah mempromosikan idea-ideanya dan kejayaan beliau meningkat selepas orang ramai memberi sokongan padu kepada beliau. Akhirnya, suatu jawatankuasa Palang Merah ditubuh dan sebuah persidangan telah diadakan pada 26 hingga 29 Oktober 1863. Namun begitu, pada tahun 1865 hingga 1866 beliau telah menyepikan diri dan tempatnya itu digantikan oleh orang yang lebih praktikal. Ini menyebabkan beliau malu dan kurang keyakinan terhadap diri sendiri.

Tahun 1867 merupakan tahun yang amat malang bagi Dunant. Segala urusan perniagaannya diabaikan. Perniagaan yang dijalankan olehnya mulai merosot dan beliau terpaksa menggunakan hartanya untuk membayar segala hutang-piutang. Ekoran daripada itu beliau mengambil keputusan untuk meninggalkan Geneva ketika berusia 39 tahun.

20 tahun kemudian, Dunant menghadapi hidup yang paling malang kerana beliau terpaksa hidup dengan belas ehsan sahabat handai dan sedikit elaun daripada keluarganya. Beliau banyak menghabiskan masanya dengan mengembara. Kadangkala beliau muncul di khalayak ramai di Perancis, Jerman, Itali dan England untuk diberi penghormatan atas sumbangan tertubuhnya Palang Merah dan projek-projek lain. Walau bagaimanapun, beliau terpaksa hidup keseorangan.

Pada bulan Julai 1887 ketika usianya 59 tahun, beliau kelihatan sangat tua akibat kekecewaan yang dialami selama hampir 20 tahun. Namun, penduduk yang tinggal di bandar kecil Heiden, Switzerland masih

tetap mengenalinya. Beliau masih tetap dihormati seperti dahulu. Pada tahun 1892, Dunant mengalami gangguan kesihatan sehingga terpaksa dimasukkan ke hospital dan hidup di sana selama 18 tahun.

Pada tahun 1895 seorang wartawan muda dalam yang pengembaraan telah mendapat tahu mengenai Dunant dan memohon untuk mewawancara sendiri Dunant. Ekoran daripada wawancara yang dibuat, seluruh dunia mengetahui bahawa Dunant masih hidup tetapi berada dalam keadaan dhaif. Hasil wawancara itu, pelbagai pihak tampil mahu membantu beliau. Pengiktirafan terhadap khidmat beliau selama ini telah disampaikan melalui surat oleh pelbagai pihak atasan dan bawahan tidak kira jauh mahupun dekat. Pope Leo sendiri telah menghantar potret yang ditandatangani yang ditulis dengan tangannya, perkataan “First Paz In Virtute Ma Deus”.



# ICRC

*Gambar foto 2.3:  
International Committee  
of the Red Cross*

Dunant nampak tenang semasa hari tuanya. Beliau menghargai segala pujian yang diberi oleh orang sekeliling. Beliau mengatakan bahawa beliau tidak perlu dibantu, kerana bagi beliau sudah memadai dengan bantuan pihak hospital dan jiran-jirannya di Heidden. Pada tahun 1901, Jawatankuasa Nobel menganugerahkan Dunant Hadiah Keamanan (*Peace Prize*) yang pertama dan dikongsi bersama dengan Frederick Pessy dari Perancis. Ketika majlis, Henry Dunant tidak dapat pergi ke Christiana untuk menerima anugerah tersebut kerana badan beliau terlalu lemah. Oleh itu, anugerah tersebut telah dihantar terus kepadanya dari Geneva.



*Gambar foto 2.4:  
Henry Dunant semasa tua*

Pada hari Ahad, 30 Oktober 1910 ketika usianya 82 tahun, Henry Dunant meninggal dunia di Heidden, iaitu di sebuah kawasan pergunungan. Dalam kalangan penduduk di sana, mereka merasakan Henry Dunant dapat menikmati ketenangan hidup, jalinan persahabatan dan keselamatan hingga hari tuanya.

# 3

## PALANG MERAH DAN BULAN SABIT MERAH

### Pergerakan Antarabangsa Palang Merah dan Bulan Sabit Merah

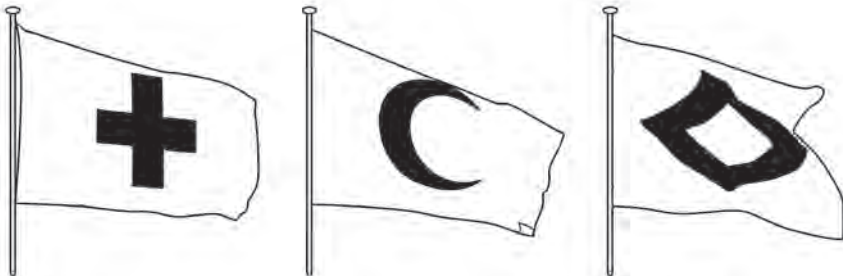

*Rajah 3.1: Bendera Palang Merah, Bulan Sabit Merah dan Kristal Merah*

Pergerakan Antarabangsa Palang Merah dan Bulan Sabit Merah merupakan sebuah pergerakan kemanusiaan untuk menyelamatkan nyawa dan kesihatan manusia. Walaupun pergerakan ini merupakan satu organisasi antarabangsa, pertubuhan ini ialah organisasi persendirian. Tiada kerajaan yang bertindak mengawal pergerakan Palang Merah atau Bulan Sabit Merah. Palang Merah mempunyai tugas istimewa yang diperuntukkan oleh undang-undang antarabangsa. Ini merupakan satu-satunya organisasi pertubuhan persendirian yang tugas-tugasannya ditetapkan oleh undang-undang antarabangsa.

Tiga perkara penting mengenai gerakan ini ialah:

1. Jawatankuasa Antarabangsa Palang Merah (*International Committee of the Red Cross*) ditubuhkan pada tahun 1863 di Geneva, Switzerland. Tugas jawatankuasa di bawah undang-undang antarabangsa ini ialah untuk melindungi nyawa dan kehormatan mangsa peperangan.



# ICRC

Gambar foto 3.2: Lambang International Committee of the Red Cross

2. Persekutuan Antarabangsa Persatuan Palang Merah dan Bulan Sabit Merah (*International Federation of Red Cross and Red Crescent Societies*) diasaskan pada tahun 1919. Pertubuhan ini berfungsi untuk merapatkan hubungan antara Persatuan Palang Merah dan Bulan Sabit Merah dalam menjalankan misi kemanusiaan dan kes-kes darurat yang besar. Sekretariat bagi persatuan ini juga terletak di Geneva, Switzerland.

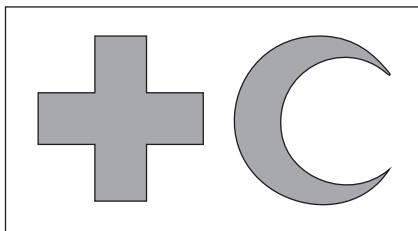

Gambar foto 3.3: Lambang Bulan Sabit Merah dan Palang Merah

3. Setiap negara mempunyai Persatuan Palang Merah atau Bulan Sabit Merah.



## Pengasas Pergerakan



Gambar foto 3.4: Pingat Henry Dunant 1965

Pengasas Pergerakan Palang Merah ini ialah seorang ahli perniagaan yang bernama Henry Dunant (1828-1910) yang sedih melihat mangsa perang antara Perancis dan Itali dengan tentera Austria di Solferino, Itali Utara pada 24 Jun 1859. Lebih 40,000 orang tentera dan orang awam cedera dan terkorban dalam peperangan itu. Ketika itu, Henry Dunant dalam perjalanan ke Algeria, Afrika, telah membantu mangsa yang merintih dan dalam keadaan nyawa-nyawa ikan ke sebuah gereja yang berdekatan.

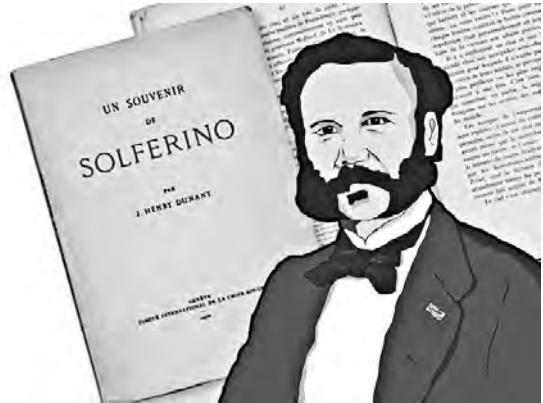

Gambar foto: 3.5

Sebuah buku kenangan dan pengalamannya iaitu 'A Memory of Solferino' telah dicetak dan dihadiahkan kepada semua ketua negara di Eropah bagi menyampaikan pengalaman yang diperolehnya selama ini.

Oleh sebab bahasa dan penceritaannya yang baik, buku itu telah menyedarkan ketua-ketua kerajaan di Eropah. Buku itu mencadangkan beberapa perkara, antaranya ialah:

- (a) Membentuk organisasi kemanusiaan antarabangsa bagi membantu tentera dan orang awam yang cedera dan menderita semasa peperangan.
- (b) Mengadakan perjanjian antarabangsa agar tentera yang cedera dari mana-mana pasukan hendaklah dibantu.

Akhirnya, pada 1864 Jawatankuasa Palang Merah Antarabangsa (ICRC) dibentuk tanpa kehadiran beliau sendiri. Lambang Bulan Sabit Merah berasal dari lambang Palang Merah. Walau bagaimanapun, negara-negara Islam tidak setuju dengan palang merah kerana berkaitan dengan agama Kristian.

Pada mulanya Henry Dunant mencadangkan satu lambang digunakan oleh pasukan penyelamat dan kakitangan perubatan untuk mengelakkan mereka daripada diserang ketika dalam peperangan. Manakala, Dr Louis Appia mencadangkan kain putih digunakan. Kain putih selalunya bermaksud perlindungan dan menyerah kalah atau berkecuali.

General Henry Duffor mencadangkan agar palang merah ditambah pada kain putih. Kebetulan lambang ini sama dengan bendera Switzerland. Pada tahun 1906, Konvensyen Geneva telah menambah makna Palang Merah iaitu 'tanda perhormatan kepada negara Switzerland'.

Apabila perang Rusia-Turki tercetus, negara Turki enggan mengiktiraf lambang Palang Merah sebaliknya menggunakan lambang Bulan Sabit Merah. Lambang Bulan Sabit Merah ini kebetulan sama dengan bendera Turki. Malah banyak negara Islam mengikut langkah Turki ini.

Pada mulanya Jawatankuasa Antarabangsa Palang Merah tidak bersetuju dengan tindakan Turki dan mendakwa lambang Palang Merah tidak ada kaitan dengan agama Kristian. Akhirnya pada tahun 1929, Persidangan Palang Merah Antarabangsa mengiktiraf lambang Bulan Sabit Merah yang diguna pakai.

## Makna Palang Merah

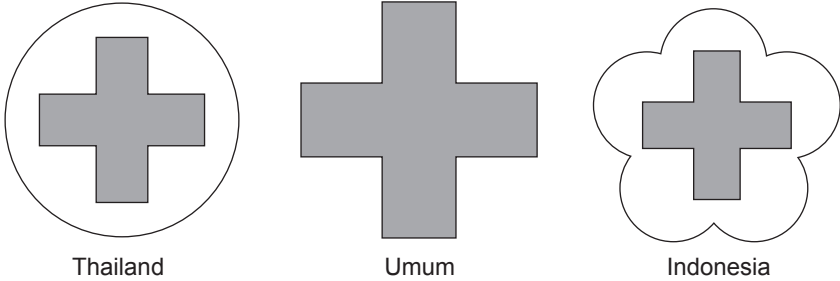

*Gambar foto 3.6: Lambang Palang Merah mengikut negara*

Palang mengandungi 5 kotak yang memberi maksud:

1. Persidangan Antarabangsa Palang Merah
2. Negara-negara yang menandatangani Perjanjian Geneva
3. Liga Persatuan Palang / Bulan Sabit Merah
4. Palang / Bulan Sabit Merah Kebangsaan
5. Jawatankuasa Antarabangsa Palang Merah

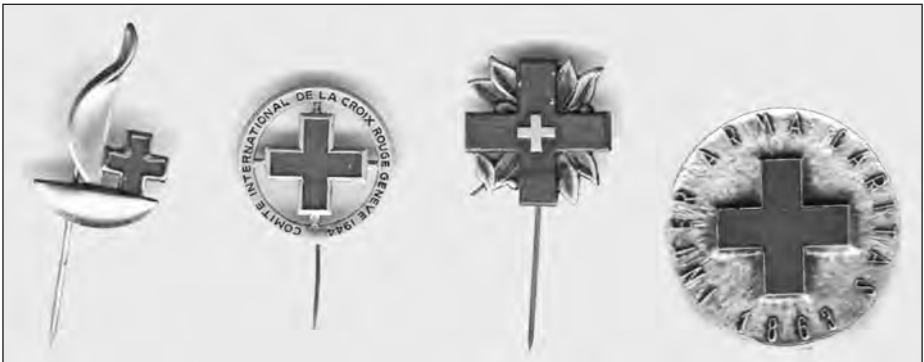

*Gambar foto 3.7: Pingat-pingat Jawatankuasa Antarabangsa Palang Merah dan Bulan Sabit Merah*

# 4

## BULAN SABIT MERAH MALAYSIA

### Sejarah Penubuhan Bulan Sabit Merah Malaysia



*Gambar foto 4.1: Logo Bulan Sabit Merah Malaysia (BSMM)*

Bulan Sabit Merah Malaysia ialah sebuah pertubuhan sukarela yang ditubuhkan pada tahun 1948. Persatuan ini merupakan organisasi sukarela kemanusiaan yang bertujuan menggalakkan nilai-nilai kemanusiaan, memberi perkhidmatan serta pendidikan awam terutamanya dalam kes-kes pengurusan bencana dan penjagaan kesihatan. Persatuan ini diiktiraf oleh kerajaan Malaysia pada tahun 1957 dan Persatuan Palang Merah Antarabangsa pada tahun 1963.

## Organisasi Bulan Sabit Merah Malaysia

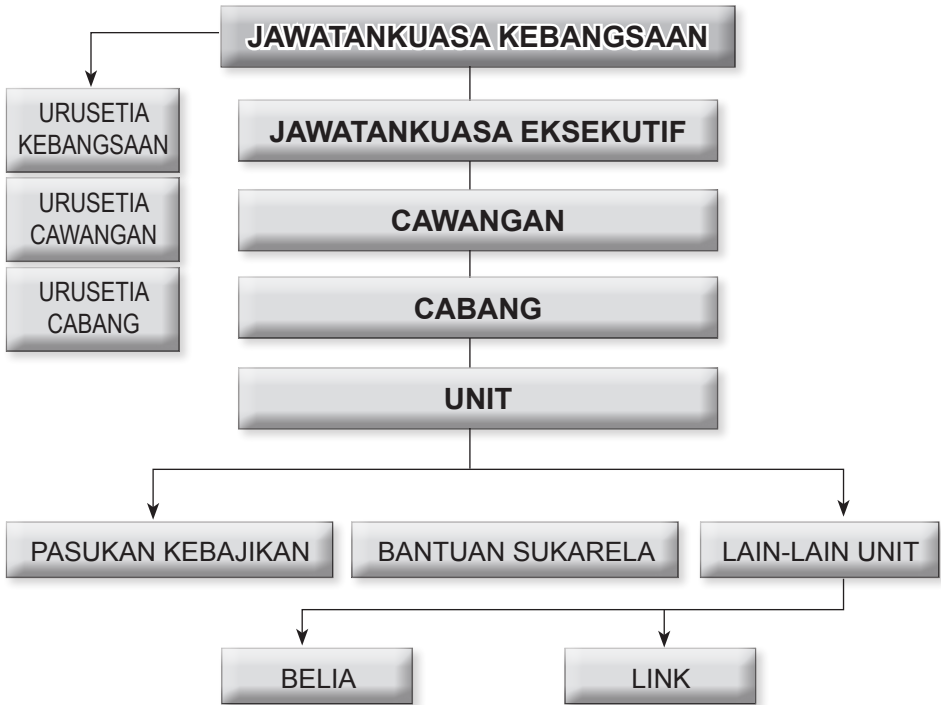

Rajah 4.1: Carta organisasi Bulan Sabit Merah Malaysia peringkat kebangsaan

Bulan Sabit Merah Malaysia (BSMM) ditubuhkan pada tahun 1948 sebagai cawangan Persatuan Palang Merah Britain di Sabah dan Sarawak. Pada tahun 1950-an, lebih banyak cawangan persatuan ditubuhkan di Malaysia bermula di Pulau Pinang pada tahun 1950 dan kemudian di negeri-negeri lain. Ketika kemerdekaan pada tahun 1957, cawangan organisasi di Semenanjung Malaysia dikenal sebagai Persatuan Palang Merah Persekutuan Tanah Melayu.

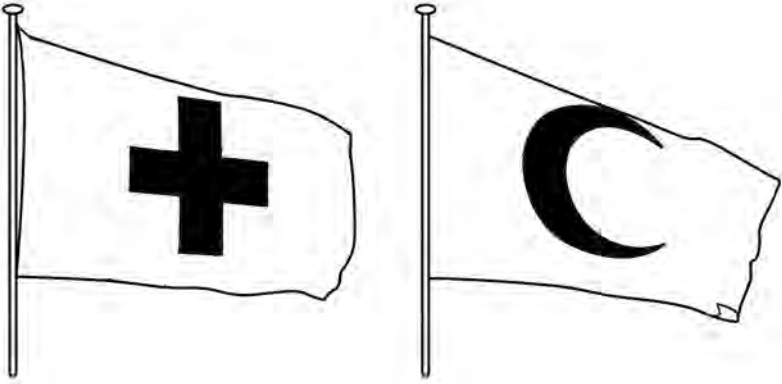

*Rajah 4.2: Lambang Palang Merah dan Bulan Sabit Merah*

Persatuan ini mendapat pengiktirafan oleh Persatuan Palang Merah Antarabangsa pada 4 Julai 1963 dan menjadi ahli badan antarabangsa tersebut pada tarikh 24 Ogos 1963. Berikutan penggabungan Semenanjung Tanah Melayu, Sabah dan Sarawak serta penubuhan Persekutuan Malaysia pada 16 September 1963, suatu penggubalan akta baru yang dikenal sebagai Akta Persatuan Palang Merah Malaysia (Penswastaaan) telah diwujudkan. Akta 1965 ini telah bertindak menggabungkan persatuan.

Palang Merah Malaya dan cawangannya Persatuan Palang Merah di Sabah dan Sarawak di bawah nama baharu iaitu Persatuan Palang Merah Malaysia telah ditubuhkan. Ia telah dibentangkan di Parlimen dan diwartakan pada 1 Julai 1965.

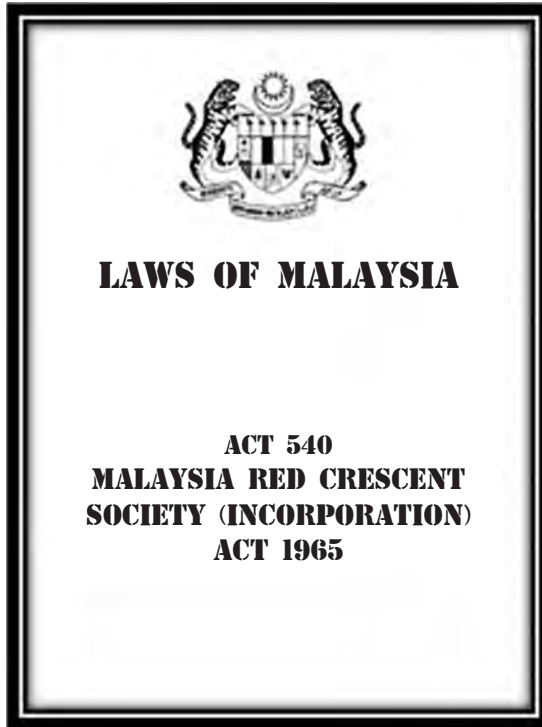

*Gambar foto 4.2: Buku Akta Parlimen yang berkaitan dengan Bulan Sabit Merah Malaysia*

Pada 5 September 1975, Persatuan Palang Merah Malaysia telah ditukar nama kepada Persatuan Bulan Sabit Merah Malaysia selaras dengan kebenaran penukaran nama Akta Persatuan Palang Merah Malaysia kepada Akta Persatuan Bulan Sabit Merah Malaysia Akta 1975 oleh Parlimen Malaysia. Persatuan Palang Merah Malaysia ini dinamakan Bulan Sabit Merah Malaysia di bawah Akta 1975 (Pertukaran Nama) dengan kelulusan Parlimen.

Sehingga tahun 2004, Bulan Sabit Merah Malaysia (BSMM) telah mempunyai 15 cawangan dan 148 *chapter* dengan keanggotaan seramai 290,832 ahli. Beberapa peristiwa penting telah berlaku dalam penubuhan Bulan Sabit Merah.

## Peristiwa Penubuhan Bulan Sabit Merah

TARIKH	PERISTIWA
1950	British membuka lebih banyak cawangan di Semenanjung Tanah Melayu bermula dengan cawangan Pulau Pinang.
1952	Pembukaan cawangan di negeri Perak, Selangor, Melaka, Johor, Terengganu dan Pahang.
1953	Lebih banyak cawangan dibuka.
1957	Semasa Tanah Melayu mencapai kemerdekaan, cawangan-cawangan di Semenanjung telah dikelolakan sebagai <b>Federation of Malaya Red Cross Society</b> yang kemudiannya diperbadankan mengikut peruntukan Akta <i>Federation of Malaya Red Cross Society (Incorporation) 1962</i> .
4 Julai 1963	<i>Federation of Malaya Red Cross Society</i> telah menerima pengiktirafan rasmi daripada <i>International Committee of the Red Cross (ICRC)</i> sebagai pertubuhan nasional yang bebas.
24 Ogos 1963	Berikutan dengan itu, <i>Federation of Malaya Red Cross Society</i> telah diperakui sebagai ahli dalam <i>International League of Red Cross and Red Crescent Societies</i> .
1965	Selepas pembentukan negara Malaysia pada tahun 1963, akta untuk menubuhkan <i>Federation of Malaya Red Cross Society</i> beserta dengan cawangan-cawangannya di Sabah dan Sarawak di bawah nama <b>Persatuan Palang Merah Malaysia</b> telah diluluskan oleh Parlimen melalui peruntukan Akta <i>Malaysian Red Cross Society (Incorporation) 1965 (Akta 47)</i> .
21 Ogos 1975	Akta <i>Malaysian Red Cross Society (Change of Name) 1975 (Akta 162)</i> yang telah diluluskan oleh Parlimen mendapat perkenan Yang di-Pertuan Agong pada ketika itu.
4 September 1975	Akta tersebut telah diwartakan dan secara rasminya Persatuan Palang Merah Malaysia ditukar namanya kepada <b>Persatuan Bulan Sabit Merah Malaysia (PBSMM)</b> .
25 Mac 2007	Mesyuarat Majlis PBSMM kali ke-116 telah memutuskan penjenamaan semula bagi PBSMM yang melibatkan pertukaran nama kepada <b>Bulan Sabit Merah Malaysia (BSMM)</b> .
27 Jun 2007	<b>Surat Pekeliling</b> dikeluarkan dan diedarkan kepada semua cawangan bagi memaklumkan penukaran nama tersebut.



# 5

## PRINSIP BULAN SABIT MERAH

### **Prinsip Palang Merah atau Bulan Sabit Merah**

Bagi memantapkan kewibawaan pergerakan Palang Merah atau Bulan Sabit Merah, terdapat tujuh prinsip asas yang perlu diketahui oleh para ahli dalam menjalankan aktiviti kesukarelaan. Prinsip-prinsip tersebut adalah seperti berikut:

#### **(a) KEMANUSIAAN**

Pergerakan Palang Merah dan Bulan Sabit Merah dilahirkan dengan hasrat untuk memberi pertolongan tanpa diskriminasi kepada mereka yang cedera ketika di medan pertempuran dan berusaha untuk mencegah dan meringankan kesengsaraan walau di mana sahaja. Tujuannya adalah untuk melindungi nyawa dan kesihatan serta hormat-menghormati sesama manusia. Ia memupuk semangat kesefahaman, persahabatan, kerjasama dan kedamaian yang berkekalan dalam kalangan manusia.

#### **(b) KESAKSAMAAN**

Tidak membezakan bangsa, kaum, agama, darjat atau fahaman politik dalam kegiatannya. Tujuan asasnya ialah meringankan

kesengsaraan seseorang individu dan memberikan keutamaan kepada kes-kes kecemasan yang paling serius.

**(c) KEBERKECUALIAN**

Untuk ketua mendapat kepercayaan orang ramai terhadap persatuan dan tidak menyebelahi mana-mana pihak yang bermusuhan dan tidak menyertai pertikaian bercorak politik, perkauman, agama dan ideologi.

**(d) KEBEBASAN**

Walaupun berupa tambahan kepada yang berkuasa awam dan tertakluk kepada undang-undang negara, persatuan tetap menjaga autonominya supaya persatuan boleh bertindak mengikut prinsip pergerakan.

**(e) KHIDMAT SUKARELA**

la berupa badan sukarela yang tidak didorong oleh sebarang tujuan mencari keuntungan.

**(f) KETUNGGALAN**

Hanya ada satu Persatuan Palang Merah atau Bulan Sabit Merah dalam sesebuah negara. Persatuan ini hendaklah terbuka kepada semua pihak dan aktivitinya meliputi seluruh negara.

**(g) KESEJAGATAN**

Gerakan Palang Merah dan Bulan Sabit Merah Antarabangsa meliputi seluruh dunia. Semua persatuan mempunyai taraf dan tanggungjawab yang sama serta saling membantu antara satu sama lain.

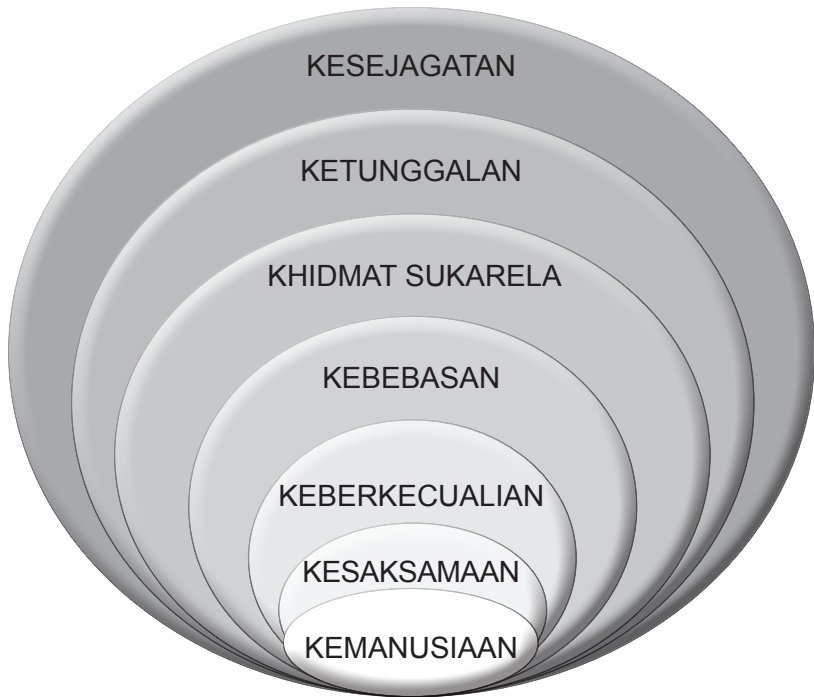

*Rajah 5.1: Prinsip Asas Pergerakan Palang Merah / Bulan Sabit Merah*

# 6

## AKTIVITI BULAN SABIT MERAH MALAYSIA (BSMM)

### Aktiviti Bulan Sabit Merah Malaysia

Bulan Sabit Merah Malaysia mempunyai tanggungjawab sosial yang mencabar sesuai dengan perkembangan semasa. Banyak kebaikan dan kelebihan yang diperolehi apabila seseorang itu melibatkan diri sebagai sukarelawan dalam Bulan Sabit Merah Malaysia. Berikut adalah antara peranan dan tanggungjawab yang dimainkan oleh persatuan ini.

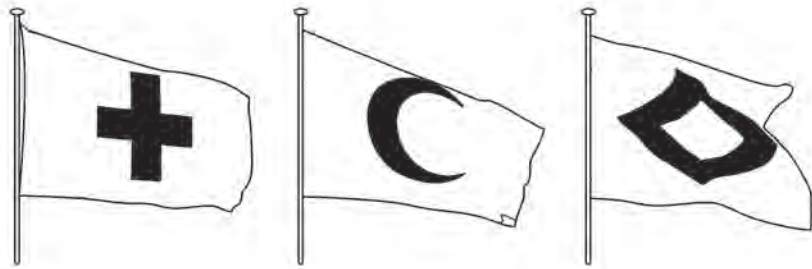

*Rajah 6.1: Kibaran bendera melambangkan perkhidmatan dan perlindungan*

**(a) Perkhidmatan Ambulans dan Bantuan Bencana Alam**

Bulan Sabit Merah Malaysia menawarkan perkhidmatan ambulans secara 24 jam. Para sukarelawan juga berpeluang untuk memberikan perkhidmatan ambulans kepada masyarakat.



*Gambar foto 6.1: Ambulans Bulan Sabit Merah Malaysia*

Dalam banyak hal, Bulan Sabit Merah Malaysia sering menghulurkan bantuan kepada masyarakat terutamanya apabila berlakunya bencana-bencana alam seperti banjir, ribut, tsunami dan lain-lain lagi sama ada berpunca daripada tindakan manusia atau secara semula jadi.



*Gambar foto 6.2: Kejadian jambatan runtuh*



*Gambar foto 6.3: Ahli Palang Merah di lokasi bencana*

Bagi memastikan Bulan Sabit Merah Malaysia dapat memberikan perkhidmatan yang terbaik dari segi kemanusiaan, peralatan canggih dan efisien diperlukan untuk menjalankan tugas. Justeru, banyak pihak tampil untuk menghulurkan bantuan kewangan bagi mendapatkan peralatan yang canggih.



*Gambar foto 6.4: Ambulans tugas berat dan helikopter penyelamat digunakan untuk kerja-kerja menyelamat*

### **(b) Program Pembangunan Belia**

Bulan Sabit Merah Malaysia menekankan kepada pembangunan modal insan. Bermula dengan unit kanak-kanak, satu skim latihan telah digubal untuk memastikan semua ahli mempunyai peranan dan tanggungjawab dalam pembangunan negara. Bermula seawal umur sembilan tahun, pembangunan modal insan diteruskan dalam kalangan belia melalui unit belia dan unit pasukan bantuan sukarela (PBS / VAD).



*Rajah 6.2: Belia cemerlang negara gemilang*

### (c) Program Kemasyarakatan

Bulan Sabit Merah Malaysia banyak menjalankan aktiviti dan kerja-kerja amal, kemasyarakatan dan kesihatan masyarakat dengan harapan agar masyarakat sedar akan tanggungjawab serta peranan mereka sebagai seorang ahli masyarakat. Bulan Sabit Merah Malaysia sering terlibat menjadi pasukan sokongan kepada mana-mana agensi yang menjalankan aktiviti kemasyarakatan.



Gambar foto 6.5: Selaluh melibatkan diri dengan program-program kemasyarakatan

### (d) Program Pertolongan Cemas – Orang Awam

Bulan Sabit Merah Malaysia sejak penubuhannya memang tidak pernah lari daripada tanggungjawabnya dalam memberi pertolongan kepada semua pihak. Justeru itu, banyak kursus pertolongan cemas dijalankan oleh Bulan Sabit Merah Malaysia termasuklah kursus asas pertolongan cemas, kursus pertengahan pertolongan cemas, kursus lanjutan pertolongan cemas dan lain-lain kursus yang berkaitan.



Gambar foto 6.6: Libatkan diri dengan kursus-kursus pertolongan cemas untuk kebaikan bersama

**(e) Program Kesihatan Asas**

Bulan Sabit Merah Malaysia mengadakan program-program kesihatan asas untuk memberikan pendedahan tentang kebersihan dan penjagaan kesihatan. Banyak program dijalankan di kampung-kampung, perkampungan orang asli, di sekolah-sekolah dan juga di tempat awam yang lain. Kebanyakan program ini dijalankan secara percuma.

**(f) Perhubungan Awam**

Bulan Sabit Merah Malaysia banyak menjalinkan hubungan kerjasama dengan pelbagai pihak. Ini memberi peluang dan ruang kepada semua ahli untuk membentuk kemahiran komunikasi dan perhubungan secara diplomasi dengan pihak lain. Penglibatan dalam persatuan ini akan menjadi medan untuk menjadi seorang yang berwibawa dalam menjalinkan hubungan secara profesional dengan orang lain.



*Gambar foto 6.7: Perhubungan awam sebagai usaha menjalinkan hubungan*



### (g) Latihan dan Tenaga Manusia

Bulan Sabit Merah Malaysia berhasrat untuk melatih sebanyak mungkin tenaga sukarelawan bagi memastikan golongan belia yang ada pada hari ini berkemahiran. Melalui skim-skim latihan yang telah dan akan diperkenalkan, Bulan Sabit Merah Malaysia berharap akan wujud sekurang-kurangnya seorang ahli pertolongan cemas dalam sebuah rumah.



Gambar foto 6.8: Latihan membentuk kebolehan dan kemahiran

### (h) Kutipan Derma

Bulan Sabit Merah Malaysia banyak menjalankan aktiviti pungutan derma bagi mendapatkan dana untuk membantu mangsa perang, bencana alam dan sebagainya. Kutipan derma ini bukan sahaja dijalankan untuk bantuan dalam negara malah keseluruh dunia bagi mangsa yang memerlukan bantuan. Bantuan yang diterima bukan dalam bentuk kewangan semata-mata, malah dalam bentuk material juga.



Gambar foto 6.9: Hurlkanlah bantuan bagi membantu mereka yang memerlukan

### (i) Penyebaran Undang-undang Kemanusiaan

Bulan Sabit Merah Malaysia merupakan satu-satunya badan dunia yang melibatkan diri dipersada dunia dengan kerja-kerja kenusiaan. Di bawah panji-panji Palang Merah Sedunia, khidmat dan bantuan dihulurkan. Di samping itu, undang-undang kemanusiaan diperkenalkan untuk menyedarkan masyarakat dunia tentang hak-hak mereka dalam aman dan peperangan agar tidak menjadi mangsa jenayah perang.



Gambar foto 6.10: Pastikan anda tahu hak anda melalui undang-undang kemanusiaan antarabangsa

### (j) Program Darah, AIDS dan Anti Dadah

Bulan Sabit Merah Malaysia sejak penubuhannya memang terlibat dengan program Tabung Darah Negara. Perkhidmatan ikhlas ini diberikan kepada masyarakat sebagai tanggungjawab sosial untuk mengatasi masalah kekurangan darah di Tabung Darah Negara bagi membantu mangsa kemalangan, urusan pembedahan dan lain-lain aktiviti yang memerlukan darah.



Gambar foto 6.11: Derma darah mampu menyelamatkan nyawa orang lain

Dadah merupakan musuh utama negara. Justeru, Bulan Sabit Merah Malaysia mempunyai kumpulan kaunselor yang memberikan bimbingan dan khidmat nasihat untuk mengelakkan diri daripada terjebak dalam kegiatan najis dadah. Banyak aktiviti hidup sihat yang dijalankan tugas mengelakkan ahli persatuan dan masyarakat daripada terjebak dengan kegiatan najis dadah.



Gambar foto 6.12: Dadah musuh utama negara

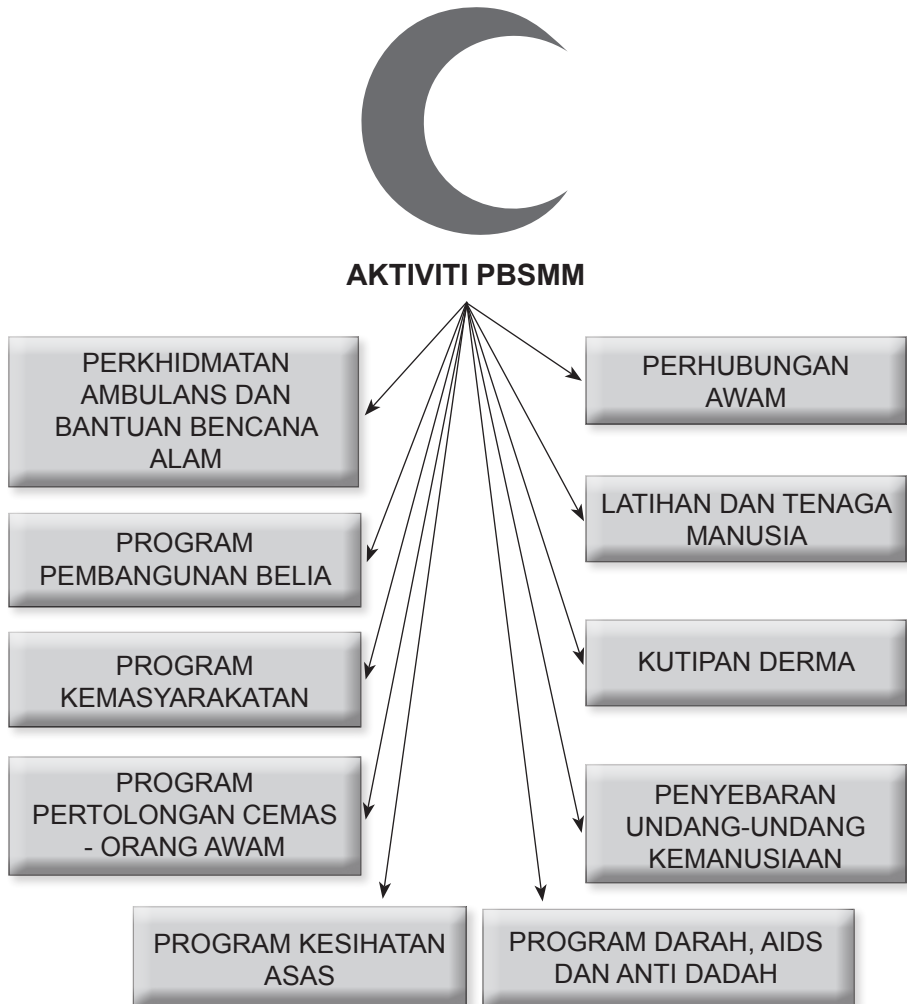

Rajah 6.3: Aktiviti Bulan Sabit Merah Malaysia secara menyeluruh

# 7

## PENDAFTARAN PASUKAN BSMM

### Pendaftaran Pasukan Kanak-kanak Bulan Sabit Merah Malaysia



*Gambar foto 7.1: Logo Bulan Sabit Merah pada baju ahli*

Penubuhan Pasukan Kanak-kanak Bulan Sabit Merah Malaysia mestilah didaftarkan oleh Pemimpin Kumpulan yang dipanggil Pemimpin Link. Sesebuah pasukan kanak-kanak mestilah mempunyai keahlian sekurang-kurangnya 12 orang ahli untuk didaftarkan. Pasukan Kanak-kanak merupakan unit pertama dalam keluarga Bulan Sabit Merah Malaysia sebelum seseorang ahli kanak-kanak itu memupuk minat, mempelajari dan menguasai asas kemahiran Bulan Sabit Merah pada peringkat awal.

Seorang pemimpin pasukan kanak-kanak mestilah mengisi borang pendaftaran untuk dimajukan kepada Pasukan Bulan Sabit Merah Malaysia peringkat daerah. Setiap permohonan mestilah melalui Guru Besar sebagai kuasa penganjur bagi sesebuah pasukan kanak-kanak. Guru Besar akan melantik seorang Pegawai Link untuk memimpin Pasukan Kanak-kanak tersebut. Setelah segala urusan pendaftaran telah diselesaikan, para Pemimpin Link bertanggungjawab melantik penolong-penolong pemimpin untuk membantu menjalankan tugas-tugasnya kelak.

Pasukan Kanak-kanak Bulan Sabit Merah Malaysia terbuka kepada murid sekolah rendah yang berumur antara 10 hingga 12 tahun iaitu murid Tahap Dua yang terdiri daripada Tahun 4 hingga Tahun 6. Oleh yang demikian, para pemimpin mestilah mendapatkan kebenaran secara bertulis daripada ibu bapa ahli bagi bergiat aktif dalam kegiatan Bulan Sabit Merah Malaysia di sekolah masing-masing. Kebenaran secara bertulis daripada ibu bapa merupakan salah satu daripada peraturan kokurikulum yang telah ditetapkan oleh pihak Kementerian Pelajaran Malaysia.

DI BAWAH NAUNGAN  
SERI PADUKA BAGINDA YANG DIPERTUAN AGONG



**PERSATUAN BULAN SABIT MERAH MALAYSIA**  
(MALAYSIAN RED CRESCENT SOCIETY)

**PENDAFTARAN  
PASUKAN KANAK-KANAK**

Bawahannya adalah diakui  
Pasukan Kanak-Kanak Persatuan Bulan Sabit Merah Malaysia  
telah ditubuhkan

---

Didaftarkan di Ibu Pejabat Kebangsaan  
Persatuan Bulan Sabit Merah Malaysia

Cawangan:  
Daerah:  
Tariikh didaftar:  
No. Daftar:                      00732

Setemaster Agong 2005/06

MALAYSIAN RED CRESCENT SOCIETY (BERSAMA SAMA MELAKSANAKAN KEBAJIKAN BAGI MELAKSANAKAN VISI 2020)



Gambar foto 7.2: Contoh sijil Pendaftaran Pasukan Kanak-kanak Bulan Sabit Merah Malaysia

Setelah kesemua maklumat yang diperlukan diperolehi, para pemimpin Pasukan Kanak-kanak akan mengisi borang pendaftaran yang ditetapkan dengan memasukkan semua maklumat yang diperlukan. Borang ini diisi dengan mengambil kira maklumat kuasa penganjur, pemimpin, penolong pemimpin dan ahli-ahli kanak-kanak Bulan Sabit Merah Malaysia.

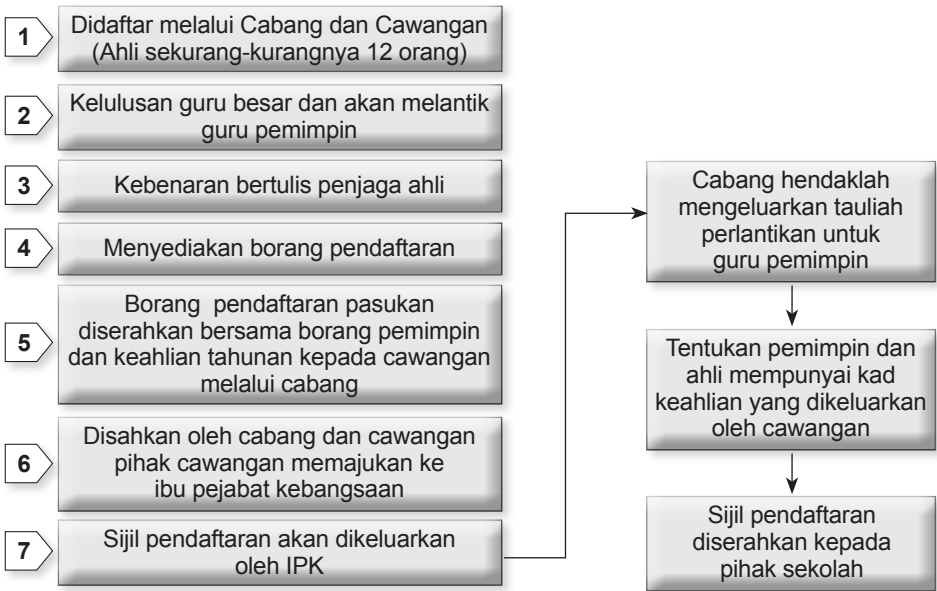

Rajah 7.1: Carta alir penubuhan Pasukan Kanak-kanak Bulan Sabit Merah Malaysia

Borang pendaftaran Pasukan Kanak-kanak yang telah lengkap diisi perlu diserahkan semua kepada Cawangan Bulan Sabit Merah Negeri melalui Cabang (Daerah) Bulan Sabit Merah. Penyerahan borang ini hendaklah dilakukan dengan teliti untuk mengelakkan kebarangkalian borang berkenaan hilang semasa proses pendaftaran. Jadi, sebaik-baik pendaftaran hendaklah dihantar dan diserahkan secara rasmi berserta dengan surat iringan oleh pihak sekolah. Borang pendaftaran yang mesti dimajukan kepada Cabang Bulan Sabit Merah ialah:

- (a) Borang Pendaftaran Kumpulan
- (b) Borang Pemimpin

Setelah borang tersebut diakui penerimaannya di peringkat cabang, borang tersebut perlu terus dimajukan ke peringkat cawangan negeri. Pada kebiasaannya, pihak cabang akan mengumpulkan semua pendaftaran dan dimajukan pula ke ibu pejabat Kebangsaan Bulan Sabit Merah Malaysia untuk didaftarkan secara rasmi. Proses ini mengambil masa yang singkat sahaja sekiranya segala peraturan dan keperluan proses pendaftaran dipenuhi semasa mendaftar.



Sijil rasmi akan dikeluarkan oleh Ibu Pejabat Kebangsaan Bulan Sabit Merah Malaysia sebagai bukti bahawa sesebuah pasukan yang terdapat di sesebuah sekolah itu telah berdaftar. Kesatuan Bulan Sabit Merah diperingkat cabang hendaklah memastikan bahawa pemimpin Pasukan Kanak-kanak diberikan tauliah pelantikan sebagai pemimpin pasukan. Di samping itu kad keahlian juga akan dikeluarkan kepada para pemimpin.

 <b>PERSATUAN BULAN SABIT MERAH MALAYSIA</b> (MALAYSIAN RED CRESCENT SOCIETY)	
Gambar Pemegang Kad	<b>NAMA:</b>  NO. K/P: CAWANGAN: CABANG: NO. KEAHLIAN: AHLI:

*Rajah 7.2: Kad keahlian Bulan Sabit Merah Malaysia*

Setelah kad keahlian dan Sijil Pendaftaran Pasukan Kanak-kanak diperolehi, segala aktiviti Bulan Sabit Merah Malaysia boleh dijalankan. Semua pemimpin pasukan boleh menjalankan aktiviti ini dengan berpandukan kepada buku panduan yang dikeluarkan oleh Ibu Pejabat Kebangsaan Bulan Sabit Merah Malaysia. Berdasarkan Buku Panduan Bulan Sabit Merah untuk Kanak-kanak, kebanyakan aktiviti lebih kepada pembentukan jati diri, latihan kepimpinan, asas pertolongan cemas, sejarah Bulan Sabit Merah dan Palang Merah serta undang-undang kemanusiaan.



Gambar foto 7.3: Tauliah pelantikan pemimpin Pasukan Kanak-Kanak Bulan Sabit Merah Malaysia

Peraturan penubuhan Pasukan Kanak-kanak Bulan Sabit Merah Malaysia boleh dirujuk melalui Buku Panduan No. 2, Bulan Sabit Merah Malaysia. Antara perkara yang berkaitan dengan penubuhan Pasukan Kanak-kanak adalah seperti berikut:



Gambar foto 7.4: Buku Panduan No. 2 untuk rujukan Pegawai Link dan ahli

**Pasukan  
Kanak-kanak:**

Pasukan ini ditubuhkan di sekolah rendah dengan pelajaran / pengetahuan asas seperti berikut:

- (a) Kesihatan
- (b) Pertolongan Cemas
- (c) Persahabatan antarabangsa dan melatih ahli-ahli berfikir cara-cara memberi pertolongan kepada mereka yang kurang bernasib baik.

Ahli-ahli juga digalakkan membuat permainan kanak-kanak dan gambar-gambar berbuku untuk kanak-kanak di rumah kebajikan dan hospital.

**Penaung:**

Apabila sesebuah Pasukan Kanak-kanak Bulan Sabit Merah Malaysia ditubuhkan di sekolah rendah, Guru Besar bagi sekolah berkenaan secara automatik akan dilantik sebagai penaung bagi pasukan tersebut.

**Penubuhan  
Pasukan  
Kanak-kanak:**

- (a) Pasukan kanak-kanak boleh didaftarkan sekiranya pasukan mempunyai tidak kurang daripada 12 orang ahli
- (b) Selepas mendapatkan kebenaran daripada guru besar, guru yang dilantik atau yang bersedia untuk memimpin, mereka akan berhubung dengan setiausaha daerah dengan memajukan senarai ahli kanak-kanak yang ingin memasuki pasukan itu. Permohonan ini akan dibuat dengan menggunakan borang pendaftaran (Borang no. 5). Borang tersebut kemudiannya akan dimajukan kepada Ibu Pejabat Kebangsaan Bulan Sabit Merah Malaysia melalui Jawatankuasa Cawangan. Sijil Pendaftaran Kumpulan akan dikeluarkan.
- (c) Selepas pendaftaran, setiausaha cawangan akan memajukan kepada pemimpin melalui saluran buku rekod (borang 13).
- (d) Tauliah Pelantikan akan dikeluarkan kepada Pemimpin (*Link Leader*) dan Penolong Pemimpin oleh Cawangan.

**Pemimpin:**

Pemimpin (biasanya terdiri daripada guru yang menjaga) pasukan di sekolah rendah yang dipanggil Pemimpin Kanak-kanak (*Link Leader*). Beliau akan dibantu oleh Penolong Pemimpin Kanak-kanak.

**Seksyen:**

Pasukan kanak-kanak boleh mempunyai dua atau lebih seksyen. Setiap seksyen hendaklah mempunyai tidak kurang daripada lapan orang ahli. Setiap seksyen akan diketuai oleh seorang ketua yang dipanggil ketua seksyen dan dibantu pula oleh penolong ketua seksyen.

**Perjumpaan  
Pasukan  
Kanak-kanak:**

Pasukan ini hendaklah mengadakan perjumpaan seminggu sekali dengan menjadikannya sebagai aktiviti kokurikulum.

Adalah disokong agar para pemimpin kanak-kanak mengadakan rekod aktiviti dan pada akhir tahunan persekolahan, perlu memajukan laporan pasukannya kepada setiausaha daerah / cawangan.

**Aktiviti yang  
sesuai untuk  
Kanak-kanak:**

- (a) Latihan dari segi menjaga kebersihan diri, membasuh tangan, menggunakan sapu tangan, tidak berludah, menjaga kebersihan kuku, makanan, tinggi dan berat badan, pertolongan cemas yang mudah, membuat balutan, membersihkan luka kecil dan apa-apa sahaja yang harus dilakukan semasa kemalangan.
- (b) Kraftangan, membuat mainan, dan kad untuk dihantar kepada kanak-kanak di luar negara, mengumpulkan gambar-gambar atau poskad dan dibukukan (buku skrap) dan dimajukan ke hospital kanak-kanak.
- (c) Menjaga kebersihan kawasan sekolah, berkebun bunga, belajar menyanyi lagu-lagu persembahan dan juga drama.
- (d) Perkara utama ialah untuk mendapatkan sedikit kefahaman mengenai Palang Merah / Bulan Sabit Merah dunia.

**Tanggungjawab Pemimpin Kanak-kanak:** Pemimpin Kanak-kanak bertanggungjawab terhadap tatatertib latihan, kecekapan, pakaian seragam, rekod dan kewangan pasukan kanak-kanak dan menentukan pegawai-pegawai dan ahli menerima arahan-arahan tertentu untuk menjalankan tugas.

Dengan kelulusan jawatankuasa daerah, pemimpin perlu menganjurkan kursus / latihan berdasarkan sukatan pelajaran persatuan.

**Tanggungjawab Penolong Pemimpin Kanak-kanak:** Penolong Pemimpin Kanak-kanak membantu menjalankan tugas yang diserahkan kepadanya oleh pemimpin dan memimpin pasukan Link semasa ketiadaan pemimpinnya.

**Tanggungjawab Ketua Utama Seksyen:** Ketua utama seksyen bertanggungjawab kepada semua seksyen. Beliau perlu menjalankan tugas yang telah diserahkan kepadanya oleh ketua pemimpin. Semasa ketiadaan pemimpin atasan, tugas-tugas pasukan akan dijalankan oleh beliau.

**Tanggungjawab Ketua Seksyen:** Ketua seksyen biasanya bertanggungjawab kepada seksyen dan membantu dalam latihan dan tatatertib ahli.

**Tanggungjawab Penolong Seksyen:** Penolong seksyen akan menjalankan tugas yang diarahkan oleh ketua seksyen.

**Pengambilan  
Ahli Link**

Adalah perlu diterangkan iaitu keahlian dalam Bulan Sabit Merah Malaysia ialah secara sukarela. Seseorang itu tidak boleh diterima sebagai ahli kecuali mereka benar-benar hendak berkhidmat dalam persatuan.

Perkara berikut hendaklah diajar dan diterangkan kepada ahli

- (a) Cogan kata 'BERKHIDMAT'
- (b) Persetiaan

"Saya..... sebagai ahli kanak-kanak Bulan Sabit Merah Malaysia dengan ini berjanji akan taat setia kepada Tuhan, Yang di-Pertuan Agong dan Yang di-Pertuan Negeri dan akan bersama-sama mereka di seluruh dunia menolong pesakit dan yang menderita".

Persetiaan ini hendaklah difahamkan dan sentiasa dalam ingatan. Persetiaan ini adalah mustahak pada waktu penerimaan ahli baharu.

Tujuan Pasukan kanak-kanak Bulan Sabit Merah Malaysia adalah seperti berikut:

- (a) Mengawal kesihatan dan penderitaan
- (b) Berkhidmat
- (c) Persahabatan antarabangsa dan persefahaman

Ahli kanak-kanak mestilah boleh menunjukkan taraf keselamatan dan kebersihan yang memuaskan.

## Ikrar Bulan Sabit Merah Malaysia

Ikrar ini biasanya dibaca oleh semua pegawai dan ahli Bulan Sabit Merah Malaysia sebagai janji atau persetiaan yang mereka akan menjalankan tugas dan tanggungjawab sukarela kepada persatuan. Berikut ialah ikrar berkenaan:



Bahawasanya kami / ahli-ahli Persatuan Bulan Sabit Merah Malaysia / berjanji / akan taat kepada Tuhan / Yang di-Pertuan Agong / dan Yang DiPertuan Negeri kami / berdasarkan kepada prinsip-prinsip Rukun Negara / serta akan bersama-sama / membantu mereka yang sakit / dan menderita / berdasarkan kepada prinsip-prinsip Bulan Sabit Merah seperti berikut:

1. Kemanusiaan
2. Kesaksamaan
3. Keberkecualian
4. Kebebasan
5. Perkhidmatan sukarela
6. Ketunggalan
7. Kesejagatan



## Susunan Organisasi & Pangkat Pasukan Bulan Sabit Merah Malaysia

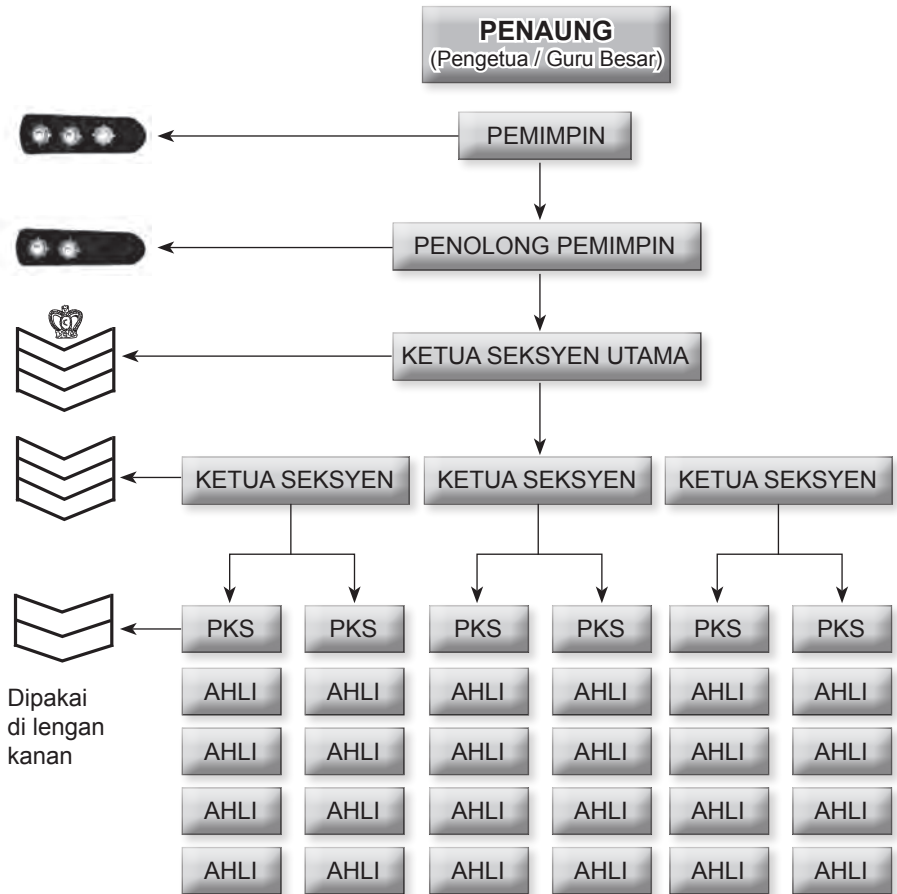

Rajah 7.3: Organisasi Bulan Sabit Merah Malaysia peringkat unit

# 8

## PAKAIAN SERAGAM

### **Pakaian, Tanda Pangkat Pegawai dan Anggota Pasukan Kanak-kanak Bulan Sabit Merah Malaysia**

Setiap anggota dan pegawai Pasukan Kanak-kanak mempunyai pakaian seragam yang tersendiri. Setiap pakaian seragam perlu dipakai dengan kemas mengikut peraturan yang ditetapkan oleh Ibu Pejabat Kebangsaan Bulan Sabit Merah Malaysia.

Setiap ahli dimestikan memakai pakaian seragam yang lengkap. Namun begitu, pemakaian kemeja-T adalah dibenarkan sekiranya ahli menjalankan aktiviti lasak atau aktiviti yang memerlukan mereka menjalankan tugas yang agak lasak. Bagi membantu pemahaman semua, berikut dinyatakan maklumat lanjut berkaitan dengan pakaian seragam.

Peraturan pemakaian pakaian seragam juga ada disentuh dalam Buku Panduan No 5. Peraturan-peraturan dan undang-undang untuk Pasukan Belia dan Kanak-kanak. Berikut adalah petikan maklumat daripada buku berkenaan.

## Pakaian Pegawai Lelaki

Para Pegawai lelaki Pasukan Kanak-kanak mempunyai pakaian yang sama dengan pegawai belia Bulan Sabit Merah Malaysia. Ini disebabkan mereka mempunyai tanggungjawab dan kuasa pentadbiran yang sama bagi kedua-dua unit. Kebiasaannya, kedua-dua pegawai lelaki unit ini memakai uniform No. 2 iaitu seperti dalam Rajah 8.1.

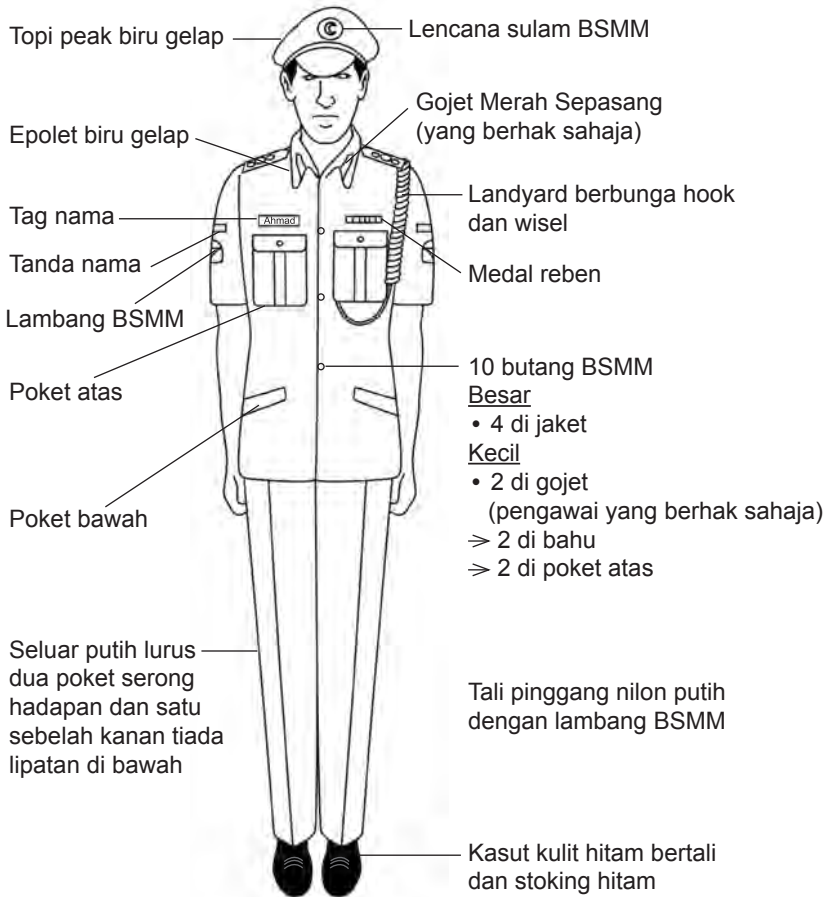

Rajah 8.1: Pakaian Seragam No. 2 bagi pegawai lelaki

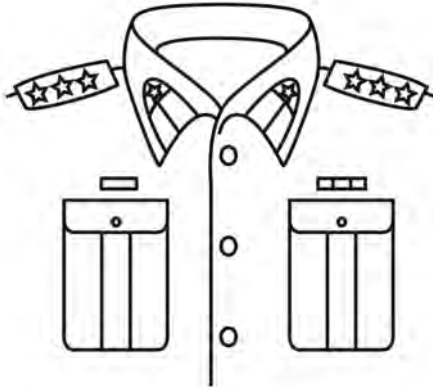

Pemakaian gojot



Pandangan dari belakang

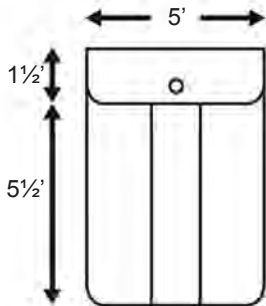

Poket atas

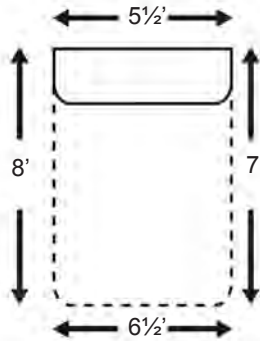

Poket bawah



Lambang di lengan

Rajah 8.2: Penerangan potongan Baju No. 2 pegawai lelaki

Seorang pegawai lelaki juga dibenarkan memakai baju No. 3 seperti gambar di bawah dalam menjalankan aktiviti luar.



Rajah 8.3: Pakaian Seragam No. 3 bagi pegawai lelaki

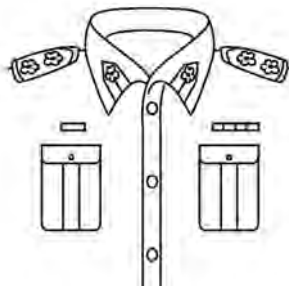

Pemakaian gojet



Pandangan dari hadapan

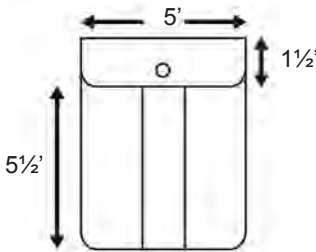

Poket atas

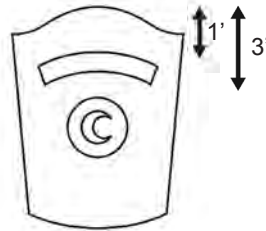

Lambang di lengan

Rajah 8.4: Penerangan potongan Baju No. 3 pegawai lelaki

### Pakaian Pegawai Perempuan

Pegawai Perempuan Pasukan Kanak-kanak mempunyai pakaian yang sama dengan pegawai perempuan Pasukan belia Bulan Sabit Merah Malaysia. Ini disebabkan mereka mempunyai tanggungjawab dan kuasa pentadbiran yang sama bagi kedua-dua unit. Kebiasaannya kedua-dua pegawai perempuan unit ini memakai uniform No. 2 seperti di bawah.



Pandangan dari belakang



Memakai tudung (warna putih)

Rajah 8.5: Penerangan potongan Baju No. 2 pegawai perempuan

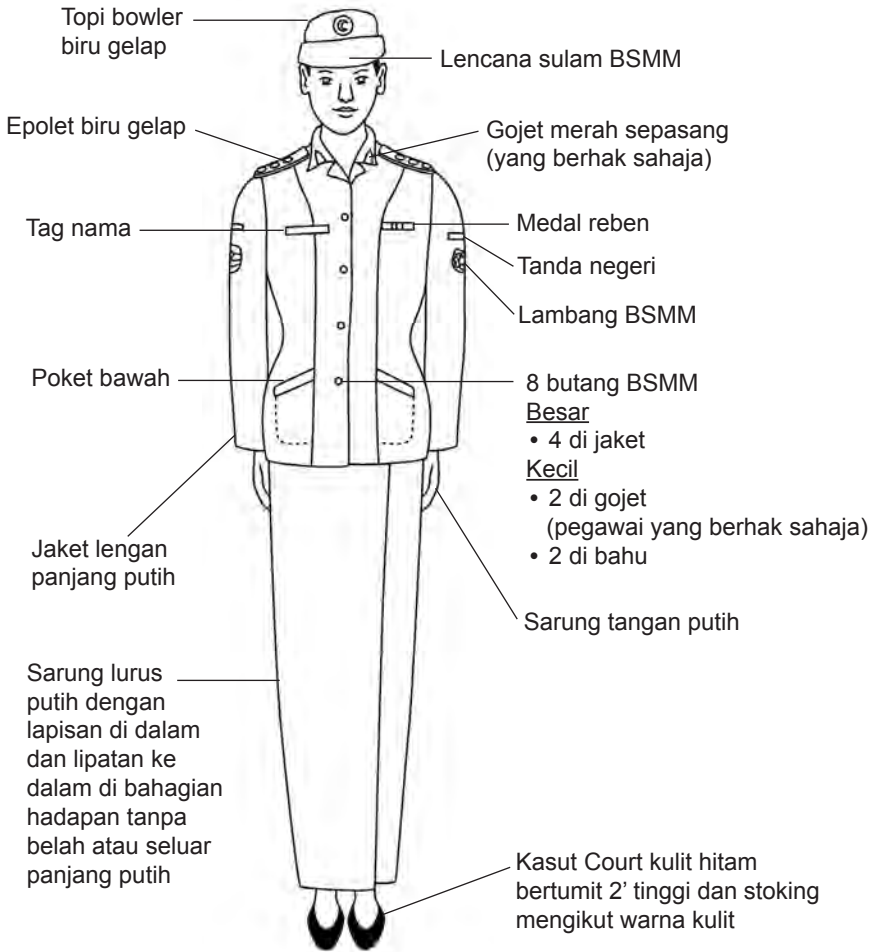

Rajah 8.6: Pakaian Seragam No. 2 bagi pegawai perempuan

Pegawai perempuan juga dibenarkan memakai seluar panjang putih jika mahu semasa upacara rasmi memakai pakaian seragam No. 2.

Contoh Pakaian Seragam Pegawai No. 2 yang dipakai oleh pegawai lelaki dan pegawai perempuan ialah seperti berikut:



Rajah 8.7: Pegawai lelaki



Rajah 8.8: Pegawai perempuan

Berikut ialah topi peak yang dipakai oleh pegawai lelaki semasa bertugas.



Gambar foto 8.1: Topi peak pegawai lelaki



## Tanda Pangkat Pegawai Kanak-kanak

Dalam sesebuah Pasukan Kanak-kanak terdapat seorang pegawai yang diberi tanggungjawab sebagai Pegawai Unit Kanak-Kanak Bulan Sabit Merah Malaysia. Pegawai ini akan memakai tanda pangkat di kedua-dua belah bahunya seperti di bawah:



*Gambar foto 8.2: Tanda pangkat Pegawai Unit Kanak-kanak*

Di samping itu, dalam sesebuah Pasukan Kanak-kanak terdapat beberapa orang pegawai yang diberi tanggungjawab sebagai Penolong Pegawai Unit Kanak-Kanak Bulan Sabit Merah Malaysia. Penolong Pegawai Unit Kanak-kanak ini dilantik untuk membantu pegawai unit menjalankan tugas-tugas yang lain. Penolong Pegawai ini akan memakai tanda pangkat di kedua-dua belah bahunya seperti di bawah:



*Gambar foto 8.3: Tanda pangkat Penolong Pegawai Unit Kanak-kanak*

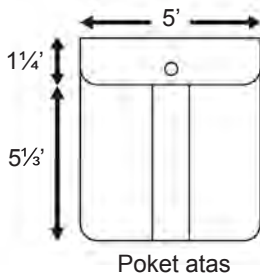

Rajah 8.9: Pakaian Seragam No. 5 - Belia / Kanak-kanak (Link) lelaki

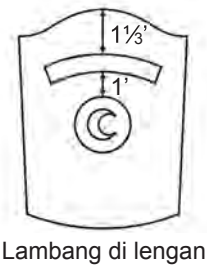
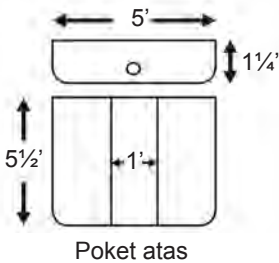
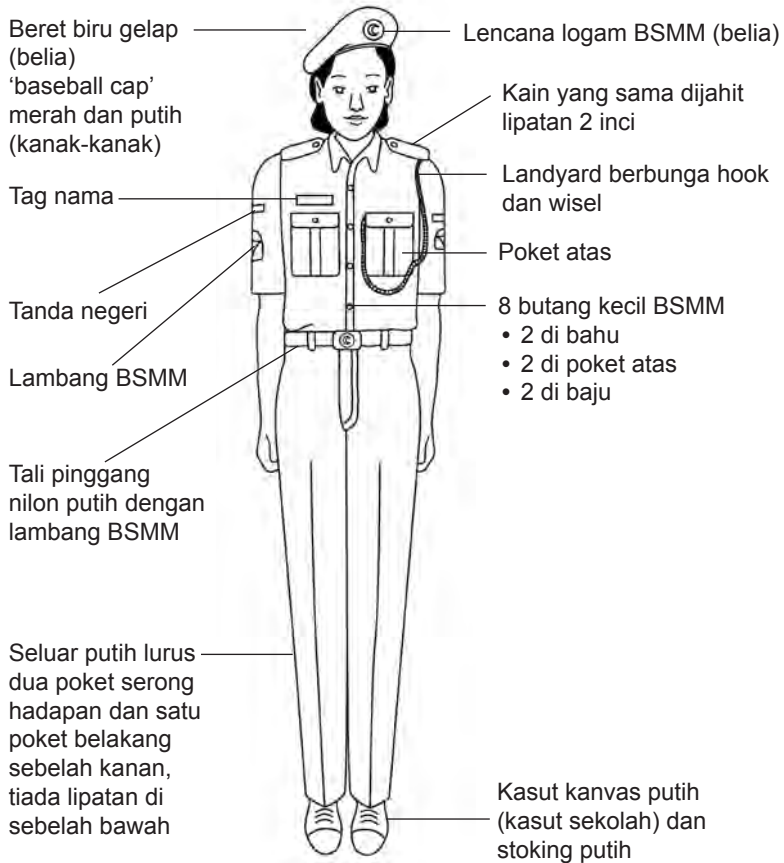

Rajah 8.10: Pakaian Seragam No 5 - Belia / Kanak-kanak (Link) wanita

### Tanda Pangkat Ahli / Anggota

Setiap pasukan kanak-kanak mempunyai sekurang-kurangnya kekuatan anggota yang berjawatan:

1. Seorang ketua seksyen utama
2. Beberapa orang ketua seksyen (bergantung kepada bilangan anggota)
3. Beberapa orang penolong ketua seksyen (bergantung kepada bilangan anggota)

Setiap anggota kanak-kanak akan memakai pakaian yang sama cuma tanda jawatan sahaja yang membezakan mereka yang berjawatan dipakai dibahu sebelah kanan. Pemakaian tanda pangkat untuk anggota kanak-kanak adalah seperti berikut:

#### (a) Tanda Pangkat Ketua Seksyen Utama



Gambar foto 8.4: Tanda pangkat Ketua Seksyen Utama

Tanda pangkat ini dipakai pada bahagian bahu sebelah kanan oleh ketua seksyen utama. Hanya ada seorang sahaja ketua seksyen utama dalam sesebuah pasukan.

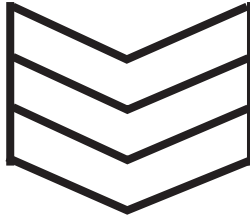
**(b) Tanda Pangkat Ketua Seksyen**

*Gambar foto 8.5: Tanda pangkat Ketua Seksyen*

Tanda pangkat ini dipakai pada bahagian bahu sebelah kanan oleh ketua seksyen. Hanya ada seorang sahaja ketua seksyen dalam sesebuah pasukan.

**(c) Tanda Pangkat Penolong Ketua Seksyen**

*Gambar foto 8.6: Tanda pangkat Penolong Ketua Seksyen*

Tanda pangkat ini dipakai pada bahagian bahu sebelah kanan oleh penolong ketua seksyen. Hanya ada seorang sahaja penolong ketua seksyen dalam sesebuah pasukan.

## Kelengkapan Pakaian

Berikut ialah perkakasan / peralatan lain yang diperlukan untuk melengkapi pakaian seragam yang dipakai.

### (a) Tanda nama



*Gambar foto 8.7: Tanda nama ahli*

Tanda nama bertulisan putih berlatar belakang hitam dipakai di atas poket sebelah kanan. Pemakaian tanda nama ini sangat penting untuk tujuan pengenalan diri. Tanda nama tidak perlu diletakkan logo atau lambang Bulan Sabit Merah Malaysia.

### (b) Lencana beret dan beret



*Gambar foto 8.8: Lencana beret dan beret*

Lencana beret besi dipakai oleh anggota pada beret berwarna biru gelap / hitam. Semasa memakai beret, lencana beret hendaklah diletakkan setentang di atas mata kiri. Beret hendaklah disengetkan hujungnya ke sebelah kanan.

(c) **Lencana negeri dan lambang Bulan Sabit Merah Malaysia**

*Gambar foto 8.9: Lencana negeri dan lambang BSMM*

Tanda nama lencana negeri dan lambang Bulan Sabit Merah Malaysia hendaklah dipakai di kedua-dua belah kiri dan kanan lengan baju ahli. Pemakaian tanda nama negeri mengikut negeri masing-masing.

(d) **Butang baju**

5 butang besar



4 butang kecil

*Gambar foto 8.10: Butang baju*

Butang baju plastik berlogo Bulan Sabit Merah Malaysia digunakan oleh semua ahli. Butang ini berwarna hitam. Butang besar dipakai di bahagian hadapan baju, manakala butang kecil dipakai di poket baju dan di pelapik bahu.

**(e) Tali pinggang**

*Gambar foto 8.11: Tali pinggang nilon*

Tali pinggang yang digunakan ialah daripada jenis nilon berkepala besi dan berlogo Bulan Sabit Merah Malaysia. Tali pinggang ini digunakan oleh pemimpin dan ahli Bulan Sabit Merah Malaysia dengan memastikan pemakaiannya kemas tanpa terjantai bahagian hujung tali pinggang.

**(f) Tali wisel dan wisel**

*Gambar foto 8.12: Tali wisel dan wisel*

Tali wisel yang digunakan oleh Bulan Sabit Merah Malaysia mempunyai dua jenis iaitu tali wisel biasa digunakan oleh ahli-ahli daripada unit kanak-kanak dan belia. Tali wisel berbunga pula digunakan oleh pegawai kedua-dua unit. Walaupun tali wisel yang digunakan berbeza, wisel yang digunakan tetap sama.



**(g) Kemeja-T**

*Gambar foto 8.13: Kemeja-T*

Kemeja-T boleh digunakan untuk menggantikan pakaian rasmi Bulan Sabit Merah Malaysia (BSMM) apabila menjalankan aktiviti luar. Ahli-ahli boleh memilih sama ada untuk menggunakan kemeja-T berlengan panjang atau berlengan pendek semasa menjalankan aktiviti.

# 9

## BUKU LOG AHLI

### Buku Log Ahli Bulan Sabit Merah Malaysia

Buku log merupakan sebahagian daripada dokumen penting dalam mendokumentasikan semua aktiviti yang dijalankan oleh ahli. Dalam dunia pertolongan cemas dan berpersatuan, sesebuah laporan kemajuan, pencapaian dan aktiviti bertulis perlu dicatatkan oleh seseorang ahli yang mengambil bahagian dalam sesuatu aktiviti atau sesuatu ujian lencana akan dicatatkan dalam buku yang disebut sebagai 'buku log'.

<p><b>BULAN SABIT MERAH MALAYSIA</b></p>  <p><b>BUKU LOG</b></p> <p>Nama:.....</p> <p>Seksyen:.....</p> <p>Sekolah:.....</p>
---

*Rajah 9.1: Contoh buku log*

Buku log seharusnya mengandungi catatan rekod ahli sepanjang penglibatan dalam Bulan Sabit Merah Malaysia. Buku log ini dijadikan panduan, laporan dan bukti pengesahan terhadap penglibatan seseorang ahli itu. Buku log juga boleh merupakan rakaman peristiwa yang berlaku dan catatan harian bagi sesuatu aktiviti.

Sehubungan itu, seseorang pencatat buku log haruslah mengasah kemahiran meneliti dan menghalusi pemahaman terhadap persekitarannya serta mampu pula untuk menzahirkannya dalam bentuk penulisan, lakaran, bantuan visual ataupun grafik. Dalam buku log ahli, Pegawai Link boleh mencatat komen terhadap penulisan serta memberikan pengesahan terhadap ujian yang diambil oleh seseorang ahli tersebut.

Setakat ini, tiada had piawai bagi jumlah muka surat sesebuah buku log. Namun, berdasarkan pengalaman, buku log yang baik hendaklah mempunyai sekitar 200 – 300 helaian dan sebaik-baiknya yang berkulit tebal agar boleh disimpan dengan baik dalam satu jangka masa yang lama.

Suatu ketika dahulu, kebanyakan ahli Bulan sabit Merah Malaysia menyimpan semua rekod dan nota dalam satu buku log bersaiz 21 cm × 17 cm dengan ketebalan 600 muka surat. Dalam buku tersebut terkandung segala catatan sepanjang tempoh menjadi ahli Kanak-kanak Bulan Sabit Merah Malaysia hingga menamatkan persekolahan sekolah rendah. Maksudnya, kesemua catatan, nota dan pengesahan Pemimpin Link terhadap perjumpaan, perkhemahan, ujian dan aktiviti berkala dicatatkan dalam satu buku. Itu merupakan kelaziman dalam kalangan ahli pada masa tersebut.

Namun begitu, bukan senang untuk menjaga sebuah buku untuk satu tempoh yang lama. Malah kebarangkalian untuk hilang dalam sesuatu program atau aktiviti yang disertai oleh seseorang ahli agak tinggi. Kesannya, seseorang ahli yang kehilangan buku

lognya harus memulakan semula catatan buku lognya dari awal. Nota tersebut mungkin boleh ditulis semula, tetapi bagaimana pula dengan pengesahan Pemimpin Link yang telah diterimanya?

Berikut merupakan cadangan bagaimana pembahagian catatan buku log bagi tajuk-tajuk asas yang sesuai dan mudah dijaga oleh seseorang ahli.

### Unit Kanak-Kanak Bulan Sabit Merah Malaysia

- 1) Catatan Peribadi (Maklumat diri) - 1 buku
- 2) Catatan Ilmu dan Ujian Pertolongan Cemas - 1 buku
- 3) Catatan Perkhemahan - 1 buku
- 4) Catatan Aktiviti - 1 buku

<p><b>BULAN SABIT MERAH MALAYSIA</b></p>  <p><b>LOG PERTOLONGAN CEMAS</b></p> <p>Nama:..... Seksyen:..... Sekolah:.....</p>	<p><b>BULAN SABIT MERAH MALAYSIA</b></p>  <p><b>BUKU LOG PERKHEMAHAN</b></p> <p>Nama:..... Seksyen:..... Sekolah:.....</p>	<p><b>BULAN SABIT MERAH MALAYSIA</b></p>  <p><b>BUKU LOG AKTIVITI</b></p> <p>Nama:..... Seksyen:..... Sekolah:.....</p>
--	---	--

Rajah 9.2: Contoh buku-buku log Bulan Sabit Merah Malaysia

Kegunaan buku log sebenarnya bukan hanya terhad kepada ahli Bulan Sabit Merah Malaysia yang ingin mengambil ujian sahaja. Pegawai Link dan penolong pegawai link juga masih boleh menggunakan kaedah Buku Log untuk merekodkan perkara-perkara seperti berikut:

- Kemajuan atau prestasi ahli Bulan Sabit Merah Malaysia di bawah bimbingannya
- Kursus dan seminar yang dijalani
- Aktiviti luar dan perkhemahan yang dihadiri
- Laporan rombongan lawatan yang disertai

## Format Asas Sesebuah Buku Log

### (a) Saiz dan ketebalan buku log

Saiz buku log yang sesuai adalah 21 cm × 32 cm dengan ketebalan 200 muka surat dan berkulit tebal. (200 *Foolscap Book*)

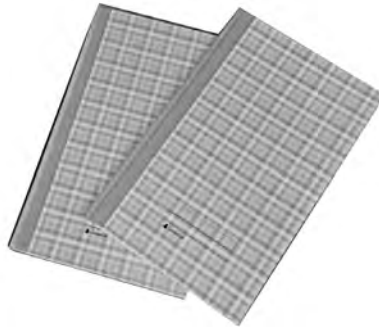

Gambar foto 9.1: Kulit luar buku log

Kulit luar buku amat penting dijaga agar tahan lama dan tidak mudah rosak. Sebaik-baiknya kulit buku tersebut dibalut dengan plastik (PVC *book wrapper*) agar tidak mudah dirosakkan akibat basah.

### (b) Halaman pertama

Halaman pertama merupakan halaman yang paling penting kerana di sinilah selalunya para pemeriksa dapat membuat pemerhatian umum dan mengagak kesungguhan ahli dalam menyediakan buku tersebut (*First impression evaluation*). Sebaik-baiknya halaman pertama dimuatkan dengan maklumat peribadi ahli. Contoh maklumat yang perlu ada adalah seperti berikut:

#### Maklumat Asas

- Nama Penuh
- No. Sijil Lahir / Kad Pengenalan
- Tarikh dan Tempat Lahir
- No. telefon / Telefon bimbit
- Alamat e-mel / URL
- Alamat surat menyurat

## Maklumat Keahlian Bulan Sabit Merah Malaysia

- Tarikh mula menjadi ahli
- Nama Seksyen (terkini)
- No. kumpulan (terkini)
- Nama dan alamat sekolah (terkini)
- Daerah (terkini)

## Maklumat Waris dan Alamat Perhubungan

- Alamat tetap
- Nama bapa dan pekerjaannya
- No. telefon / Telefon bimbit
- Nama ibu dan pekerjaannya
- No. telefon / Telefon bimbit

**Maklumat Peribadi**

Nama Demam  
 MOURMANS @ ZAYN BIN AG ZAINI  
 No Kad Pengiraan: TCM18-12-5645  
 Tarikh lahir: 19 JANUARI, 1976  
 Tempat lahir: HOSPITAL GUYEN ELIZABETH, KOTA KINABALU  
 No Telefon: 092-24559 No W/P: 012-8325546  
 E-mail: rnzng1@yahoo.com.my  
 URL: http://profile.friendster.com/rnzngs  
 Blog: http://scoutingkinabalu.blogspot.com  
 Alamat: P.O. Box 11852, 88991 Kota Kinabalu, Sabah  
 (Maklumat keperibadi)

Tarikh mula Berpengkaji: 3 Februari 1993  
 Daerah: - No Troop: -  
 Sekolah: -  
 Daerah: -  
 (Maklumat Keluarga)

Alamat Perhubungan:  
 No 52, Lot 26A, Taman BDC LUCAS, OFF JALAN  
 KUALAMENG, 88945 KOTA KINABALU, SABAH  
 Nama Bapa: DATUK AWANG ZAINI HAJI SUMTAN  
 Pekerjaan: BANI PERMIRAHAN  
 Nama Ibu: DATIN SITI ROHANI HJ MUHD AMIN  
 Pekerjaan: PEGAWAI TAPAK  
 (Maklumat)

Gambar foto 9.2: Contoh halaman pertama buku log yang mengandungi maklumat peribadi ahli

### (c) Halaman kedua

Halaman kedua selalunya dimuatkan dengan kandungan atau sukatan bagi ujian lencana (bagi buku log lencana). Ruangan untuk tandatangan pengesahan pemimpin berserta tarikhnya juga harus disediakan di bahagian tepi kanan setiap tajuk ujian yang disenaraikan untuk pemeriksa.

### (d) Ruangan catatan di setiap muka surat

Adalah dicadangkan agar ruangan selebar 1-2 inci disediakan di sebelah kanan setiap muka surat di dalam buku log. Ini adalah penting untuk memudahkan perkara-perkara seperti berikut:

- 1) Ruangan bagi komen, ulasan dan pengesahan pemeriksa buku.
- 2) Pembetulan fakta yang perlu dibuat selepas selesai penulisan catitan.
- 3) Penambahan fakta (jika tertinggal semasa menulis nota / fakta yang diperolehi sesudah penulisan nota).



Gambar foto 9.3: Contoh kegunaan ruangan kosong di sebelah kanan setiap muka surat di dalam buku log

**(e) Foto, lakaran dan sampel di dalam buku log**

Ahli-ahli bebas untuk menggunakan foto, lakaran, lukisan mahupun sebarang bentuk ilustrasi untuk menyokong laporan ataupun nota di dalam buku log mereka. Namun begitu, semua bahan tersebut haruslah tulen dan menggambarkan perkara sebenar mengikut skim, berdasarkan pengalaman atau pun apa-apa aktiviti yang telah dilakukan oleh ahli.



Gambar foto 9.4: Antara yang dimuatkan dalam buku log

**(f) Contoh laporan bergambar di dalam buku log**

Untuk tugas tertentu contohnya di dalam aktiviti pengembaraan di mana ahli Pengakap diarahkan untuk mengumpulkan sampel tertentu seperti tumbuhan, serangga dan sebagainya, penulis buku log haruslah mempelajari teknik mengawet (sekiranya perlu) dan sampel boleh dilekatkan di dalam buku log mereka.





Gambar foto 9.5: Contoh sampel yang disimpan di dalam buku log

Lakaran atau pun lukisan sebaik-baiknya dilukis sendiri oleh ahli. Pemeriksa buku log tidak menilai atas cantik atau tidaknya sesebuah lukisan yang dibuat di dalam buku log. Apa yang lebih penting ialah ahli berupaya menyampaikan laporan serta nota dengan jelas hasil dari kerja tangan mereka sendiri.



Gambar foto 9.6: Contoh lukisan di dalam buku log

**(g) Bentuk penulisan dan isi nota**

Penulisan di dalam buku log haruslah benar, asli dan jelas. Ahli-ahli haruslah menggunakan ayat yang ringkas tetapi padat, tepat dan jelas. Elakkan daripada penggunaan ayat yang panjang berjela-jela.

Laporan Pengembaraan	
Mari Ke - 5 (17 Disember 2008)	# Kami menasak
9.00 pagi	menggunakan
Setelah siap bersarapan pagi,	wawasan / ruang
(kami mengering roti yang dialup dengan	pembakaran yang
telur dan membancuh Milo susu) kami	menyang telah
mengemaskan peralatan dan memastikan	didirikan bertampan
* api telah dipadamkan	pondak rehat dalam
	taman tersebut.
9.00 pagi	
Kami meruskan perjalanan mengikuti	
denai penduduk kampung menuju ke	Diperkasa oleh
barat daya.	
Destinasi pertama kami adalah rumah	
kalua kampung untuk memacuikan yang	nama:
kami akan mula bertolak balik.	Tarikh:

Gambar foto 9.7: Contoh bentuk penulisan laporan

**(h) Buku log merupakan catatan peribadi**

Buku log catatan peribadi lebih merupakan 'Profil' diri penulis secara keseluruhan. Dalam buku tersebut, boleh dimuatkan maklumat seperti berikut:

1. Maklumat lengkap penglibatan dalam BSMM.
2. Kursus-kursus yang telah dihadiri (berserta salinan sijil berkaitan).
3. Ujian-ujian yang telah dilepasi (berserta salinan sijil berkaitan).
4. Kemahiran khusus atau luar skim latihan yang dimiliki.

## Kesimpulan

Segala catatan yang dicatatkan dalam buku log haruslah berbentuk laporan mengenai apa-apa yang telah dijalankan oleh ahli dan bukannya semata-mata salinan nota daripada bahan rujukan lain. (Kecuali sesetengah nota yang berbentuk fakta seperti lagu kebangsaan, tugas dan fungsi jawatan-jawatan tertentu dan sebagainya). Buku log merupakan nadi kebanggaan seseorang ahli Bulan Sabit Merah Malaysia terutamanya bagi ahli kanak-kanak. Buku log ini akan menjadi bahan bukti kepada kesungguhan, komitmen serta penglibatan ahli dalam aktiviti, program dan ujian sepanjang mereka bergerak aktif dalam Bulan Sabit Merah Malaysia.

# 10

## PRINSIP PERTOLONGAN CEMAS

### Asas Pertolongan Cemas

#### (a) Pernafasan

Selepas saluran pernafasan dibuka, tindakan seterusnya yang perlu kita lakukan ialah memeriksa pernafasan mangsa. Dekatkan telinga kita ke sisi mulut dan hidung mangsa dengan keadaan muka menghadap ke dada mangsa. Keadaan tersebut membolehkan kita mendengar bunyi nafas, merasa hembusan nafas dan mata kita memandang tepat ke arah dada untuk melihat pergerakan turun naik dada. (Kaedah 3M = mendengar, merasa, melihat). Jika tiada nafas, kita perlu memberi pernafasan bantuan contohnya pernafasan dari mulut ke mulut.

#### (b) Peredaran darah (*Circulation*)

Langkah ketiga ialah untuk mengekalkan peredaran darah. Langkah ini perlu dilakukan sekiranya jantung mangsa telah terhenti atau pun nadi mangsa telah tidak berdenyut. Sekiranya mangsa mempunyai denyutan nadi kita hanya perlu meneruskan langkah kedua iaitu bantuan pernafasan sehingga mangsa boleh bernafas dengan sendiri. Langkah ketiga ini dilakukan dengan memberi tekanan atau

mampatan di dada mangsa. Semasa tekanan dilakukan, tangan kita hendaklah sentiasa lurus. Gunakan berat badan kita untuk melakukan tekanan. Pastikan kedudukan tekanan di tulang dada (sternum) dan sekitar dua jari dari atas ulu hati (*cuaran xiphoid*).

### Kaedah Pemulihan Pernafasan Bantuan Mulut ke Mulut

1. Siasat kejadian, kenalkan diri, periksa paras kesedaran, goyangkan badan. Dapatkan bantuan.
2. Baringkan mangsa supaya berada dalam kedudukan telentang.
3. Buang sebarang benda asing dari mulut.



Rajah 10.1: Kaedah pemulihan pernafasan

4. Buka saluran pernafasan. Dongakkan kepala dan angkat dagu mangsa.
5. Tutup lubang hidung mangsa menggunakan ibu jari dan jari telunjuk kita.
6. Tentukan mulutnya terbuka.
7. Tarik nafas sepenuhnya dan hembuskan ke mulut mangsa sehingga kita melihat dada mangsa bergerak naik. Tentukan tiada kebocoran udara semasa hembusan dilakukan.
8. Angkat mulut dan biarkan udara keluar dari paru-paru mangsa. Ambil masa selama sekitar 2 saat untuk melihat sebarang reaksi.

9. Tarik nafas kembali dan ulangi langkah 1 hingga 8. Buatlah hembusan pada kadar 10 kali seminit.
10. Jika mangsa telah mula bernafas secara normal, letakkan mangsa dalam kedudukan pemulihan.

Catatan:

1. Gunakan kaedah pemulihan dari mulut ke hidung sekiranya mulut pesakit tersumbat dan tidak boleh dibersihkan segera. Pastikan bibir mangsa dipicit rapi agar udara yang ditiup melalui hidung tidak keluar melalui mulut mangsa.
2. Gunakan kaedah mulut ke mulut dan hidung sekiranya mangsa adalah bayi atau kanak-kanak yang kecil. Tiup dengan lembut dan perlahan agar tidak mencederakan paru-paru mangsa.
3. Pastikan dada bergerak naik semasa hembusan. Sekiranya dada tidak naik, ini menunjukkan bahawa salur udara mungkin terhalang oleh muntah, darah atau sebagainya. Kita mungkin perlu memberi rawatan mangsa yang tercekik.

### **Rawatan Tercekik Mangsa Tidak Sedar**

1. Mangsa tercekik biasanya akan memegang lehernya.
2. Periksa sama ada mangsa boleh bernafas atau tidak. Lakukan pemeriksaan ABC.
3. Baringkan mangsa supaya berada dalam kedudukan telentang.
4. Buang sebarang benda asing dari mulut.
5. Buka saluran pernafasan. Dongakkan kepala dan angkat dagu mangsa.
6. Tutup lubang hidung mangsa menggunakan ibu jari dan jari telunjuk kita.

7. Tentukan mulutnya terbuka.
8. Tarik nafas sepenuhnya dan hembuskan ke mulut mangsa sehingga kita dapat melihat dada mangsa bergerak naik. Tentukan tiada kebocoran udara semasa hembusan dilakukan.
9. Angkat mulut dan biarkan udara keluar daripada paru-paru mangsa. Ambil masa selama sekitar 2 saat untuk melihat sebarang reaksi.
10. Jika tiada sebarang reaksi, kita hendaklah berlutut dan membongkok di peha mangsa. Letakkan pangkal tapak tangan di tengah-tengah abdomen mangsa iaitu antara pusat dan penghujung hulu hati.
11. Tekan abdomen dengan tepat dan cepat ke dalam dan ke atas abdomen menuju ke hulu hati sebanyak lima kali.
12. Segera ulangi langkah 4 hingga 11 sekiranya mangsa masih belum bernafas atau masih tercekik.
13. Jika mangsa mula bernafas secara normal, letakkannya dalam kedudukan pemulihan.
14. Periksa pernafasan dan kadar denyutan nadi setiap 10 minit.

### **Kaedah CPR Seorang Diri**

1. Siasat kejadian, kenalkan diri, periksa paras kesedaran, goyangkan badan. Dapatkan bantuan.
2. Terlentangkan mangsa dan lakukan pemeriksaan ABC dan periksa seluruh badan
3. Jika tidak bernafas, berikan dua hembusan bantuan.
4. Periksa nadi karotik. Jika ada nadi, teruskan bantuan pernafasan pada kadar 12 hembusan seminit.
5. Jika nadi tiada, segera mulakan tekanan. Beri tekanan sebanyak 15 kali. Caranya adalah seperti berikut:
  - i. letakkan tangan kita di atas dada mangsa.

- ii. berikan 15 kali tekanan sedalam 1.5-2 inci untuk orang dewasa.
- iii. berikan 15 tekanan, beri pula 2 hembusan. (1pusingan).
- iv. berikan 15 kali tekanan lagi dan kemudian 2 hembusan (2 pusingan).
- v. selepas 4 pusingan periksa nadi karotik.
- vi. teruskan CPR (15 tekanan da 2 hembusan) jika tiada nadi.

## **Rawatan Luka**

### **(a) Rawatan luka terbakar yang ringan**

Luka terbakar yang ringan biasanya terjadi di rumah ataupun kawasan kerja. Matlamat rawatan adalah untuk menghentikan lecuran, mengurangkan kesakitan dan gelembung dan risiko jangkitan. Langkah-langkah rawatan adalah seperti berikut:

- i. Alirkan atau curahkan air sejuk ke atas bahagian anggota yang terbakar selama 10 minit untuk menghentikan panas terbakar dan mengurangkan kesakitan. Jika tidak terdapat air paip, sebarang cecair sejuk yang lain juga boleh digunakan seperti susu dan air minuman dalam tin.
- ii. Tanggalkan sebarang barang kemas atau pakaian yang ketat dari bahagian yang cedera sebelum ia menggelembung.
- iii. Balut bahagian cedera dengan pembalut steril atau sebarang bahan bersih dan nipis.

### **(b) Rawatan luka terbakar yang teruk**

Luka terbakar yang teruk boleh terjadi sekiranya berlaku kebakaran rumah atau kemalangan yang membabitkan kebakaran. Matlamat rawatan adalah untuk menghentikan luka terbakar dan melegakan kesakitan, memulihkan pernafasan, merawat kecederaan berkaitan dan mengurangkan risiko jangkitan.



Langkah-langkah rawatan adalah seperti berikut:

- i. Baringkan mangsa. Jika boleh elakkan bahagian anggota yang cedera dari terkena tanah.
- ii. Dinginkan luka terbakar dengan cecair penyejuk yang secukupnya. Mungkin mengambil masa selama 10 minit atau lebih. Jangan memberi mangsa kedinginan yang berlebihan kerana boleh membawa kepada risiko penurunan suhu badan (hypotermia).
- iii. Semasa proses penyejukan periksa saluran pernafasan dan denyutan nadi. Bersedia untuk melakukan pemulihan pernafasan.
- iv. Tanggalkan sebarang pakaian seperti tali leher, pinggang, jam tangan, cincin, kasut dan baju terbakar sebelum anggota yang cedera menggelembung. Tanggalkan dengan perlahan.
- v. Tutup kecederaan dengan sehelai bahan yang steril. Sejukkan dengan air untuk melegakan kesakitan.
- vi. Rawat mangsa daripada serangan renjatan. Periksa nadi dan pernafasan sementara menanti kedatangan ambulans.

### **Terkejut (*Shock*)**

Kesakitan yang amat sangat atau kehilangan darah atau cecair dalam badan yang banyak atau terperanjat. Ini boleh menyebabkan kematian sekiranya tidak dikawal. Punca-puncanya ialah pendarahan yang banyak, cirit-birit dan muntah yang berterusan, kulit terbakar, kejutan elektrik, serangan jantung, kesakitan yang amat kuat, gangguan emosi, alahan kepada benda asing seperti bisa tebuhan, penisilin atau makanan, kecederaan urat saraf tunjang.

Tanda-tandanya adalah:

- i. Muka bibir dan anggota pucat
- ii. Kulit sejuk dan berpeluh

- iii. Penglihatan kabur dan pening
- iv. Nafas cetek dan pantas
- iv. Denyutan nadi lemah dan pantas
- vi. loya , muntah dan haus
- v. Mungkin tidak bergerak atau bercakap

Langkah-langkah rawatan adalah seperti berikut:

- i. Baringkan pesakit. Jika kepala tidak cedera, angkat kaki 8-12 inci tinggi. Jika sakit dada atau sukar bernafas, letak dalam keadaan duduk atau separuh duduk. Jangan biarkan pesakit berdiri. Lakukan pemeriksaan ABC.
- ii. Tahan darah daripada keluar (jika berdarah).
- iii. Longgarkan pakaian dan pastikan suhu badan pesakit terkawal. Pesakit yang pucat dan kesejukan hendaklah diselimut.

## **Patah**

### **Kecederaan dan puncanya**

#### **i. Patah tulang**

Tulang yang retak atau pun pecah dipanggil patah. Biasanya adalah amat sukar untuk mengenal pasti sama ada tulang tersebut retak atau pecah. Jika ragu-ragu, kecederaan tersebut mesti dirawat sebagaimana rawatan patah.

#### **ii. Punca patah tulang**

Kekuatan hentakan tepat (*direct force*) – patah berlaku di tempat yang menerima hentakan.

Kekuatan hentakan sipi (*indirect force*) – patah berlaku di tempat yang menerima hentakan.

### iii. Terkehel

Selepas sesuatu pergerakan yang tidak semena-mena serta luar biasa, tulang di bahagian sendi mungkin terkehel. Ini diikuti dengan rasa sakit yang amat sangat serta bengkak. Berkemungkinan hilang daya upaya di tempat cedera. Kadangkala mungkin ada tulang yang cedera di bahagian tersebut atau berhampiran dengannya. Oleh itu, elakkan merawat tempat terkehel kerana ia akan menyebabkan kehilangan daya rasa atau pergerakan oleh tekanan di atas urat saraf berhampiran atau saraf saluran darah.

### iv. Apa yang perlu dilakukan?

Bantu pesakit supaya berada dalam kedudukan posisi yang sangat selesa. Tinggikan bahagian kecederaan untuk mengurangkan kesakitan dan bengkak. Jika berasa ragu, rawat kecederaan sebagaimana merawat masalah patah. Lakukan demaman sejuk atau pek ais. Letak demaman di atas tempat cedera selama 20 minit untuk setiap 4 jam. Selepas 20 minit, sokong sendi dengan balutan kemas, tinggikan dan rehatkan. Kecederaan perlu diperiksa oleh doktor bagi memastikan tiada tulang patah.

### v. Jenis-jenis patah

- (a) Patah tertutup – tulang patah di dalam dan tiada kecederaan kulit.
- (b) Patah terbuka – tulang yang patah akan menonjol keluar pada permukaan kulit.
- (c) Patah melarat – patah tulang yang mengakibatkan organ di sekelilingnya rosak. Contohnya, paru-paru rosak disebabkan patah tulang rusuk atau kerosakan otak disebabkan tengkorak pecah.
- (d) Patah rebung – hanya sebahagian daripada tulang yang patah. Ia berlaku apabila tulang kanak-kanak yang muda dan baru membesar itu cedera. Ia mungkin kelihatan bengkak seperti ranting muda dan lembut.

**vi. Tanda-tanda patah**

- (a) Sakit di tempat patah atau berhampiran dengannya
- (b) Bengkak berserta lebam
- (c) Hilang daya pergerakan pada bahagian cedera
- (d) Perubahan rupa bentuk. Ini dapat dibandingkan di antara lengan tangan serta kaki yang cedera dengan anggota yang tidak cedera
- (e) Wujudnya tanda-tanda renjatan

**vii. Apa yang perlu dilakukan?**

- (a) Sokong dan ampu bahagian cedera dan elakkan gerakan pada bahagian tersebut
- (b) Tutup mana-mana luka dengan kain bebat suci hama
- (c) Sokong bahagian cedera dalam posisi yang sangat selesa. Jika patah lengan, rehatkan bahagian tersebut menggunakan bantal atau kusyen
- (d) Guna bahagian anggota yang tidak cedera sebagai sokongan seperti bebat jari yang patah kepada jari di sebelahnya
- (e) Dapatkan bantuan perubatan dengan kadar segera

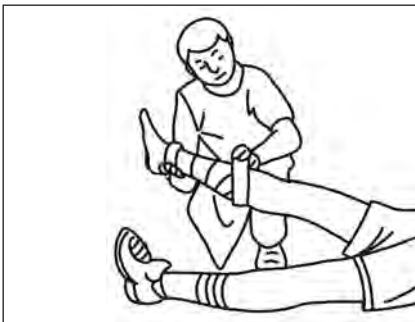

Tinggikan bahagian yang cedera

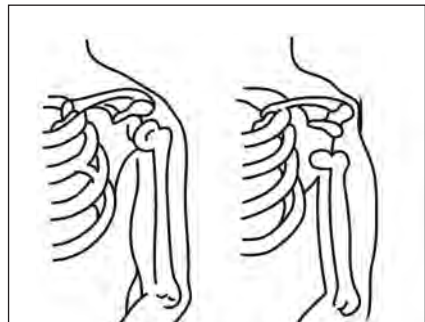

Terkehel sendi bahu

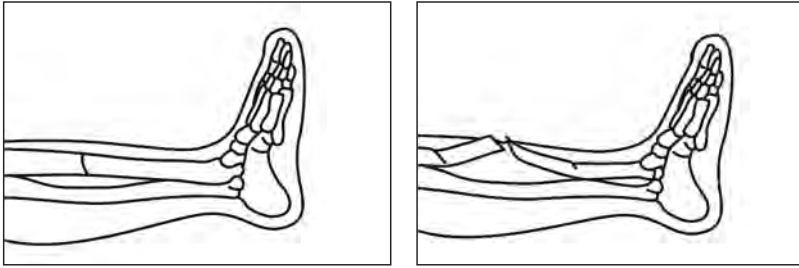

Patah tertutup

Patah terbuka

*Rajah: 10.3*

## Bebatan

Pembebatan dilakukan untuk menutup luka dengan tujuan untuk memberhentikan pendarahan serta memastikan luka bersih dan mencegahnya daripada tercemar.

Kain bebat boleh disuci hama bagi memusnahkan sebarang bakteria. Kebiasaannya, ia dibungkus atau ditutup rapat dalam bungkusan kedap udara dan sedia untuk diguna.

Kain bebat seharusnya diperbuat daripada kain kapas yang halus, putih serta tidak berbulu. Bahagian dalam sapu tangan yang bersih atau kertas tisu boleh disesuaikan penggunaannya jika perlu.

## Penggunaan bebatan

- Cuci tangan sebelum menyentuh luka atau kain bebat
- Guna kain bebat yang menutupi keseluruhan luka tersebut
- Memegang kain bebat di sebelah tepi
- Tambah alas pada luka supaya lebih selesa dan lapik bersama-sama kain balutan



Rajah 10.4

## Balutan

Dalam bantuan kecemasan biasanya pembalut berbentuk segi tiga yang diperbuat daripada kain belacu yang kukuh digunakan. Kain selebar satu meter persegi dipotong separuh pada bahagian 2 penjuru bertentangan.

### Lipatan anduh tiga segi

- Lipatan lebar - Lipat dalam bentuk lipatan lebar bagi menutup tuap (splinta) atau bebatan pada bahagian besar badan.
- Lipatan kecil - Lipat dalam bentuk lipatan kecil untuk menutup bebatan luka kecil.
- Lipatan pelapik - Lipat dalam bentuk pelapik padat untuk mengawal pendarahan.

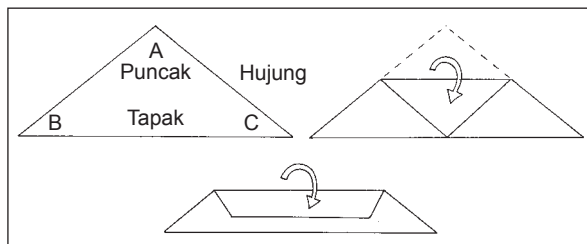

Lipatan lebar

Lipatan dalam bentuk lipatan lebar, bagi menutupi tuap (splinta) atau bebatan di atas bahagian besar tubuh

Rajah 10.5

1

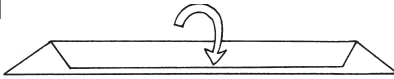

Lipatan kecil

Lipatan dalam bentuk lipatan kecil bagi menutup bebatan luka yang kecil

2



3



4



Lipatan pelapik

Lipatan dalam bentuk lipatan pelapik padat untuk mengawal pendarahan

Rajah 10.6

## Anduh



Anduh leher dan pergelangan tangan (*Collar and cuff sting*)



Anduh besar (*Arm sting*)

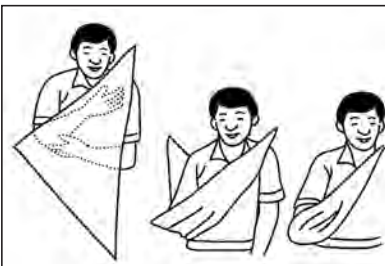

Anduh keselesaan (*Elevation sting*)

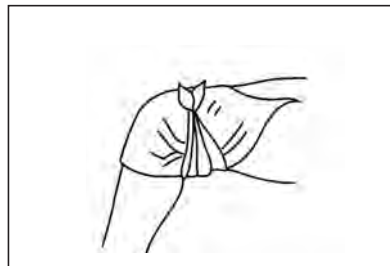

Balutan siku atau bahu (*Knee or elbow bandage*)

Rajah 10.7 Penggunaan kain anduh

### **Ikatan anduh**

Apabila mengikat anduh, gunakan lipatan buku sila kerana ia adalah ikatan yang rata, kemas dan tidak mudah lucut.

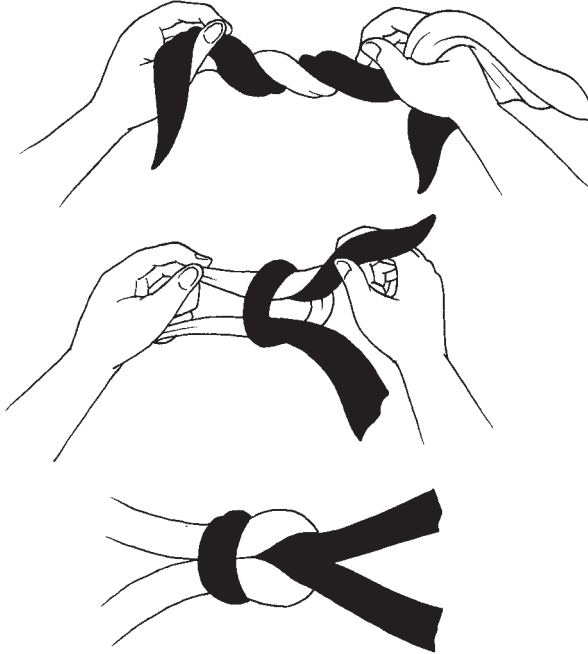

*Rajah 10.8*

Ia mungkin berlaku disebabkan oleh berita buruk yang diterima, atau tersangat gembira, terlalu panas atau berdiri terlalu lama. Pesakit kelihatan terperanjat, nadi lemah, berasa pening dan berpusing seterusnya boleh jadi rebah.

### **Apa yang perlu dilakukan?**

Rawatan paling berkesan ialah baringkan pesakit di atas lantai dan tinggikan kakinya. Longgarkan bahagian pakaian yang ketat iaitu pada leher dan pinggang. Makanan atau minuman tidak boleh diberi sama sekali sehingga dia betul-betul pulih seperti sedia kala.



Periksa reaksi pesakit apabila anda bercakap dengannya. Jika pesakit tidak sedarkan diri, baringkannya dalam posisi pemulihan dan pastikan saluran udaranya terbuka.

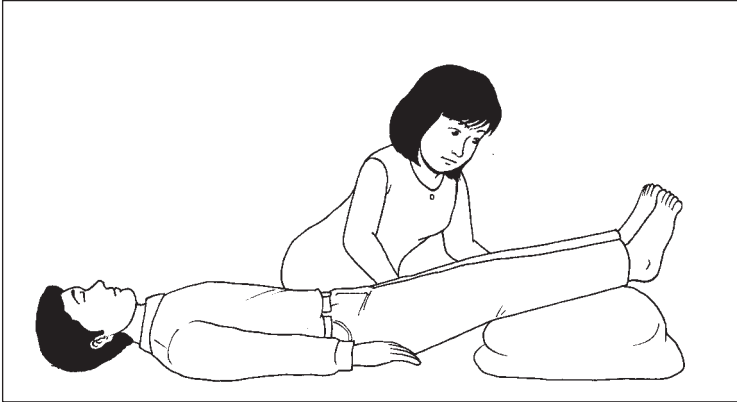

Rajah 10.9

## Renjatan

Ia berlaku disebabkan kekurangan pengaliran darah dalam tubuh. Kecederaan atau sakit dengan tiba-tiba boleh membawa kepada renjatan. Ketika pendarahan serius, seseorang boleh menemui ajal disebabkan renjatan yang teruk. Namun ia dapat dielakkan sekiranya langkah-langkah bantuan kecemasan diberi dengan cepat dan betul.

### (i) Tanda-tanda renjatan

- (a) Kelihatan pucat
- (b) Sejuk dan kulit melekit
- (c) Denyutan nadi lemah dan pantas
- (d) Rasa sakit dan hendak muntah
- (e) Rasa hendak pitam dan pening
- (f) Mungkin berasa dahaga kerana kehilangan cairan tubuh yang banyak (biasanya disebabkan terbakar atau pendarahan) selalunya akan menyebabkan mangsa tidak sedarkan diri

**(ii) Apa yang perlu dilakukan?**

- (a) Terlentangkan mangsa, tinggikan kedua-dua kaki bagi keberkesanan pengaliran darah.
- (b) Longgarkan bahagian pakaian yang ketat terutama pada bahagian leher dan pinggang.
- (c) Pastikan keadaan sekeliling tenang dan dapatkan seberapa banyak udara bersih.
- (d) Selimutkan mangsa agar sentiasa panas tetapi jangan pula biarkan badannya terlalu panas.
- (e) Elakkan daripada memberi sebarang makanan atau minuman kepadanya kerana ia boleh menyebabkan muntah.
- (f) Beri keselesaan dan keyakinan kepada pesakit dan periksa bahawa semua kecederaan telah dikenal pasti serta dirawat.
- (g) Dapatkan bantuan lanjut.
- (h) Jika didapati pesakit tidak sedarkan diri, buka saluran udaranya. Periksa sama ada dia bernafas, jika tidak, beri bantuan pernafasan dengan segera.
- (i) Jika bernafas, pastikan pesakit berada dalam keadaan posisi pemulihan iaitu kepalanya didongakkan agar saluran udaranya terbuka luas.
- (j) Sentiasa berada di samping pesakit.
- (k) Dapatkan bantuan ambulans secepat mungkin.

## Pendarahan

Jika darah terlalu banyak hilang (tumpah darah) dari tubuh disebabkan luka atau sebarang kecederaan, pesakit mungkin akan meninggal dunia. Sentiasalah beringat supaya memberhentikan pendarahan secara serta-merta.

### Apa yang perlu dilakukan?

- (a) Bersihkan luka daripada kekotoran. Bersihkan bahagian luka dengan cucuran air jika boleh, sehingga bersih.

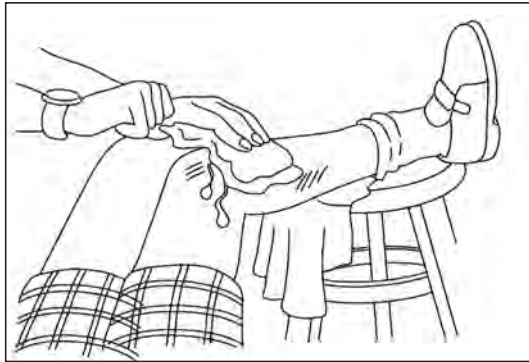

Rajah 10.10: Bersihkan luka

- (b) Tangan anda perlu dicuci sebelum atau selepas memberi bantuan kecemasan kepada pesakit untuk menghindarkan sebarang infeksi. Guna kain bebat suci hama (*sterial bandage*) jika boleh. Hentikan pengaliran darah dengan menekan kemas atas luka, atau tautkan rapat-rapat bahagian luka. Letakkan kain bebat yang tebal kemas-kemas pada bahagian luka. Jika tiada kain bebat yang sesuai, gunakan sebarang pembalut lapik atau bahan-bahan yang serupa dengannya atau kertas tisu. Beri tekanan yang kemas selama 10 minit. Sebaik-baiknya terlentangkan pesakit yang dirawat.

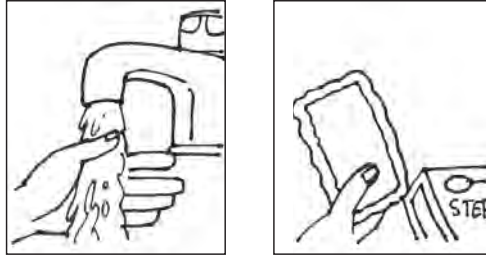

Rajah 10.11: Membasuh tangan dan menggunakan kain bebat

- (c) Jika luka berlaku pada anggota tangan atau kaki, tinggikan bahagian tersebut untuk meredakan pendarahan. Selesaikan dan yakinkan pesakit.



Menahan darah secara tekanan terus



Tinggikan bahagian cedera

Rajah: 10.12

- (d) Jika darah masih mengalir meresap pada bebatan pertama, pastikan bebatannya berada di tempat yang betul. Jika masih berdarah, tambahkan selapis lagi tanpa membuang kain bebat pertama.
- (e) Biarkan bahagian luka berada dalam kedudukan tinggi beberapa ketika selepas pendarahan berjaya dihentikan. Doktor harus memeriksa semua luka yang teruk. Jahitan luka perlu dilakukan supaya cepat sembuh.
- (f) Luka tusukan seperti tertusuk paku karat atau gigitan kucing atau pun anjing boleh menyebabkan jangkitan. Suntikan anti-taninus (kancing gigi) mungkin perlu untuk kes ini.

## Pendarahan Hidung

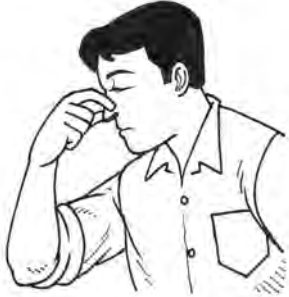

Rajah 10.13: Hidung berdarah

Hidung berdarah biasa berlaku kepada kanak-kanak disebabkan oleh selesema teruk atau cuaca panas. Ia juga boleh berlaku kerana sentuhan kuat dilakukan pada bahagian hidung semasa membuat latihan.

### Apa yang perlu dilakukan?

- (a) Dudukkan pesakit dan tundukkan sedikit kepalanya ke bawah.
- (b) Arahkan pesakit bernafas melalui mulut
- (c) Picit pada bahagian lembut hidung selama 10 minit, lepaskan. Jika hidung masih berdarah, ulang picit di tempat yang sama untuk tempoh 10 minit lagi.
- (d) Minta pesakit tidak menghembus hidung dalam tempoh beberapa jam.

### Pendarahan disebabkan objek luar yang terlekat pada tubuh

Objek-objek luar seperti kaca, besi atau serpihannya berkemungkinan melekat pada bahagian luka selepas berlaku sesuatu kemalangan. Ini hanya boleh dibuang oleh Pembantu Kecemasan sahaja dan sekiranya objek tersebut melekat pada lapisan luar kulit.

Jika objek terbenam di dalam, lepaskan kain bebat di tepi sekeliling objek sebelum mengenakan tekanan untuk memberhentikan pengaliran darah. Kemungkinan besar tidak banyak pengaliran darah berlaku kerana objek luar yang terbenam boleh menyebabkan berlakunya sekatan saluran darah.

## **Peredaran darah**

Jantung mengepam darah keseluruhan tubuh membawa makanan dan oksigen ke setiap sel-sel tubuh. Pada masa yang sama, ia membawa bahan kumuh, dikumpulkan ke paru-paru, buah pinggang dan kulit untuk dikeluarkan daripada tubuh badan manusia.

Selagi jantung berdenyut, selagi itulah nadi boleh dirasai dalam salur nadi yang melalui hampir dengan lapisan kulit. Tempat yang paling mudah dirasai nadi adalah pada bahagian atas pergelangan tangan serta di bawah telapak ibu jari tangan.

Denyut nadi yang mustahak dalam saat-saat kecemasan ialah di karotid (leher). Denyutannya dapat dirasa pada kedua-dua sisi leher iaitu di sebelah saluran udara. Denyut nadi normal orang dewasa ialah 60 hingga 80 kali seminit, manakala bayi mempunyai kadar lebih cepat iaitu antara 120 hingga 140 seminit.

## **Luka**

Luka terjadi kerana bahagian dalam kulit pecah selepas berlakunya sesuatu kecederaan.

### **i. Jenis luka**

(a) Luka terbuka

(b) Luka tertutup

### **ii. Luka terbuka**

Pengaliran darah daripada luka melalui kulit. Terdapat beberapa jenis luka iaitu luka terhiris, luka terkoyak, luka tusukan, calar-balar dan luka tembakan.

### iii. Luka tertutup

Pendarahan hanya berlaku di dalam tubuh dan menyebabkan darah tidak dapat keluar melalui kulit. Ini boleh menyebabkan kesakitan dan renjatan. Adakalanya darah mungkin keluar melalui pembukaan semula jadi dalam badan seperti melalui hidung, mulut, telinga, najis, air kencing atau muntah. Kadangkala, kelihatan tanda-tanda luaran seperti lebam atau darah yang terkumpul di bawah kulit. Ada ketikanya tiada sebarang tanda-tanda luaran yang kelihatan.

## Jenis luka terbuka

### i. Luka terhiris

- (a) akibat terkena pisau, pisau cukur atau hujung lembaran kertas
- (b) menyebabkan darah keluar terlalu banyak kerana saluran pembuluh darah telah terpotong dan amat sukar untuk bercantum semula

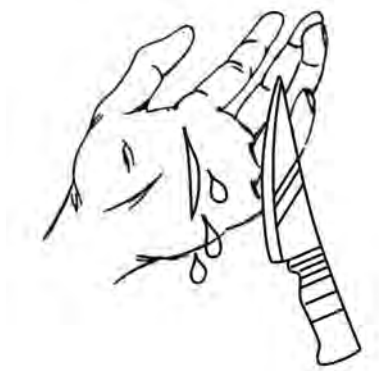

Rajah 10.14: Luka terhiris

### ii. Luka terkoyak

- (a) mungkin terkena kawat duri, alatan mesin atau cakaran binatang
- (b) aliran darahnya kurang berbanding luka terhiris kerana saluran pembuluh darah terkoyak lebih cepat bercantum

- (c) darah beku akan kelihatan merentangi pinggir luka
- (d) luka ini boleh tercemar



Rajah 10.15: Luka terkoyak

### iii. Luka tusukan

- (a) mungkin disebabkan paku, jarum, garfu perkebunan, batang besi atau taring
- (b) mengakibatkan luka dalaman yang serius
- (c) jika luka dalam, ia mudah terdedah kepada jangkitan kerana kuman dan kotoran.
- (d) mungkin telah terbawa ke dalam bersama.

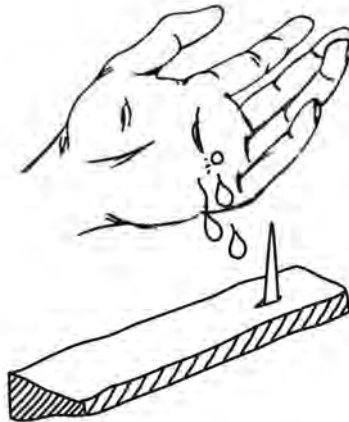

Rajah 10.16: Luka tusukan



**iv. Calar-balar**

- (a) dapat berlalu apabila saluran darah di bawah kulit telah pecah akibat terjatuh, tergelincir atau berlaga.
- (b) 'kehitaman mata' juga tergolong sebagai calar-balar atau lebam yang perlu dirujuk kepada doktor bagi mengelakkan berlaku kerosakan mata, tengkorak atau tulang pipi.



Rajah 10.17: Lebam  
(kehitaman mata)

**Kit Pertolongan Cemas**

Kotak pertolongan cemas hendaklah diletakkan di bengkel sebagai langkah keselamatan seandainya berlaku sebarang kemalangan kecil atau pun kecederaan. Pastikan kotak pertolongan cemas diletakkan di tempat yang sesuai dan mudah dilihat. Kandungan kotak pertolongan cemas ini perlu diperiksa dari semasa ke semasa bagi memastikannya berada dalam keadaan baik dan selamat.



Gambar foto 10.1: Kit pertolongan cemas

Antara bahan-bahan yang terdapat dalam kotak pertolongan cemas ialah:

1. Pembalut gulung
2. Kain tekap
3. Pembalut segi tiga (kain anduh)
4. Kapas
5. Plaster pelekat
6. Garam ammonia
7. Gunting kecil
8. Pin keselamatan
9. Ubat pembasmi kuman (antiseptik)
10. Ubat kuning (akriflavin)
11. Losen biru

Dalam usaha untuk memberi bantuan dan pertolongan kepada mangsa, terdapat beberapa prinsip pertolongan cemas yang perlu diberi perhatian. Ini bertujuan agar bantuan sewajarnya dapat diberikan kepada mangsa. Prinsip-prinsip tersebut adalah seperti berikut:

1. Menyelamatkan nyawa
  - a. Sekiranya terhenti denyutan jantung dan pernafasan pesakit, hendaklah diberikan bantuan pemulihan pernafasan dan jantung
  - b. Setiap saat adalah penting
  - c. Hentikan sebarang pendarahan
  - d. Pulihkan renjatan
2. Mengelakkan keadaan menjadi lebih teruk
  - a. Mengurangkan pergerakan. Buat setakat mana yang diketahui dan mampu dilakukan.
  - b. Melindungi pesakit dengan bantuan persekitaran alam semula jadi

- c. Jangan berikan apa-apa makanan atau minuman melalui mulut. Basahkan bibir jika perlu.
3. Memberikan kelegaan dan keselesaan
  - a. Memberikan semangat yang kuat kepada pesakit yang masih sedar.
  - b. Elakkan meninggalkan pesakit bersendirian.
  - c. Pastikan keadaan pesakit dengan memeriksa nadi dan pernafasan.

Pertolongan cemas merupakan satu rawatan yang bersifat sementara. Rawatan yang diberikan kepada mangsa kemalangan sebelum mendapat rawatan sebenar daripada doktor atau sementara menunggu kehadiran ambulans.

### **Sifat Ahli Pertolongan Cemas**

Setiap ahli pertolongan mestilah mempunyai sifat seperti berikut:

1. Tajam pemerhatian  
Dapat melihat dan memastikan segala tanda-tanda atau gejala kecederaan yang dialami oleh mangsa. Peka terhadap keselamatan diri sendiri dan mangsa kemalangan di tempat kejadian.
2. Pantas berikhtiar  
Mampu berfikir dan memanipulasikan segala kemudahan yang terdapat di sekeliling tempat kejadian untuk membantu mangsa.
3. Tidak kasar  
Memberikan rawatan secara berhemah dan cermat tanpa bertindak kasar dalam memberikan rawatan kepada pesakit.
4. Berakal budi  
Berbudi bahasa yang tinggi dan sopan dalam berkomunikasi dengan pesakit.

5. Bertimbang rasa  
Sentiasa bersimpati dengan pesakit dan berfikiran terbuka untuk memberikan bantuan setakat yang mampu.
6. Sentiasa menguntum senyuman  
Sentiasa tersenyum dan manis muka untuk meredakan pesakit secara psikologi.
7. Memberikan pertolongan  
Memberikan rawatan setakat yang termampu sahaja tanpa memandai-mandai.

### **Penilaian Terhadap Pesakit**

Penilaian terhadap pesakit ialah mengenal pasti keadaan (kondisi) atau kedudukan pesakit atau bahaya yang sedang dihadapi dengan tujuan menentukan tindakan (prosedur) yang perlu diambil untuk memberikan rawatan kepada mangsa.

Bagi tujuan penilaian pesakit, beberapa maklumat perlu diperoleh seperti berikut:

1. Tanda-tanda  
Buat pemeriksaan rapi kepada pesakit untuk memastikan keadaan sebenar pesakit dengan menumpukan perhatian kepada luka, pendarahan, kesan lebam, tanda-tanda patah dan calar pada anggota mangsa.
2. Aduan  
Melihat dan mendengar tentang gejala-gejala yang menyebabkan pesakit mengalami kecederaan laporan atau bahan-bahan bukti yang ada di sekeliling mangsa.
3. Sejarah  
Mendengar segala maklumat yang diberikan oleh mangsa sendiri, rakan-rakan atau orang ramai tentang punca kemalangan.

### i. Penilaian awal pesakit

Terdapat lima perkara asas yang perlu diberi perhatian dalam penilaian awal pesakit. Lima perkara asas itu adalah:

1. Bahaya (*Danger*) - memastikan pesakit tidak terdedah kepada sebarang bahaya semasa menerima rawatan
2. Tindak balas (*Respond*) – memastikan pesakit tidak tidur dan sentiasa memberi tindak balas seperti melakukan pergerakan mata dan menjawab soalan
3. Salur udara (*Airways*) – memastikan saluran pernafasan terbuka dan tidak dihalang oleh sebarang objek
4. Pernafasan (*Breathing*) – memastikan pesakit boleh bernafas dengan tenang
5. Peredaran (*Circulation*) – memastikan denyutan nadi pesakit dalam keadaan stabil

### ii. Tindakan awal yang perlu diambil selepas penilaian

Setelah penilaian dilakukan, ahli pertolongan cemas bolehlah bertindak seperti berikut:

BIL	PEMERHATIAN	TINDAKAN
1.	Tidak sedar diri dan tiada nadi atau tidak bernafas	<ol style="list-style-type: none"> <li>1. Dail 999 untuk mendapatkan ambulans</li> <li>2. Mulakan bantuan CPR</li> </ol>
2.	Tidak bernafas dan ada nadi	<ol style="list-style-type: none"> <li>1. Berikan hembusan setiap 5 saat sebanyak 12 kali</li> <li>2. Dail 999 untuk mendapatkan ambulans</li> <li>3. Bantuan pemulihan pernafasan</li> </ol>

BIL	PEMERHATIAN	TINDAKAN
3.	Tidak sedarkan diri, bernafas dan ada nadi	<ol style="list-style-type: none"> <li>1. Rawat mana-mana bahagian kecederaan yang boleh membahayakan nyawa</li> <li>2. Letakkan pesakit dalam keadaan baringan pemulihan</li> <li>3. Dail 999 untuk mendapatkan ambulans</li> </ol>
4.	Sedar, bernafas dan ada nadi	<ol style="list-style-type: none"> <li>1. Rawat dengan sebaik-baik cara</li> <li>2. Dail 999 untuk mendapatkan ambulans jika perlu</li> </ol>

Jadul 10.1

### iii. Pertolongan cemas / bantu mula

Definisi:

Pertolongan segera yang diberikan kepada pesakit dengan tidak mengira bangsa atau keturunan sebelum mendapat rawatan dari doktor atau pihak hospital. Prinsip-prinsip pertolongan cemas:

1. Menyelamatkan nyawa
2. Mengurangkan kesakitan
3. Mengelakkan daripada keadaan bertambah teruk
4. Mendapat bantuan doktor atau menghantar pesakit ke hospital

Peraturan am pertolongan cemas:

1. Memberi pertolongan kepada mangsa yang cedera teruk dahulu.
2. Keutamaan kepada mangsa yang tidak sedar - menjaga, terutamanya pernafasan pesakit itu.

3. Jangan sekali-kali menanggalkan pakaian mangsa hanya sekadar melonggarkannya sahaja dengan tujuan memudahkan pernafasan mangsa dan pembantu mula memerhatikan pergerakan pernafasan mangsa.
4. Membuat pengurusan bagi menghantar mangsa ke hospital.

Tindakan serta merta pertolongan cemas:

1. Menentukan pernafasan mangsa berkeadaan baik.
2. Memberikan rawatan renjatan dengan segera.
3. Cuba memberhentikan darah jika mangsa berdarah.
4. Memberikan rawatan yang rapi dan sempurna.

Arahan am untuk memberi rawatan bantu mula:

Bertindak dengan cepat dan tenang. Dapatkan bantuan orang yang berhampiran untuk membuat panggilan polis, ambulans, keluarga dan lain-lain. Bertindak berdasar DRABC (*Danger Response Airways Breathing Circulation*) iaitu:

1. Keluarkan mangsa dari kawasan yang berbahaya. [D]
2. Pastikan mangsa bertindak balas dengan memanggil mangsa atau bertanya dengannya jika mangsa sedar. [R]
3. Pastikan mulut dan hidung mangsa tidak tertutup atau tersumbat - jika ada keluarkan dan letakkan mangsa dalam kedudukan yang selesa [A]
4. Pastikan mangsa bernafas dan jika tidak, lakukan EAR - *External Air Resuscitation* [B]
5. Pastikan nadi mangsa berfungsi - semak di nadi karotid atau di leher [C], jika tidak lakukan CPR [*Cardio Pulmonary Resuscitation*].

**Teknik-teknik rawatan luka / pendarahan**

1. Tekan kawasan yang berdarah dengan kain yang bersih sehingga pendarahan berhenti [darah membeku].
2. Jika darah masih mengalir balut, kawasan yang berdarah atau tambahkan tekanan ke atas kawasan yang luka.
3. Pastikan kawasan yang cedera berada dalam keadaan yang lebih tinggi dari jantung dan otak. Praktikkan teknik RICE.
4. Tenangkan mangsa.
5. Hantar mangsa dengan segera ke hospital.

**Keracunan**

Tanda-tanda:

- i. Maklumat dari mangsa
- ii. Mangsa sakit dengan tiba-tiba
- iii. Kesan terbakar di sekeliling mulut atau bibir
- iv. Anak mata menguncup ke saiz mata jarum peniti

Rawatan:

1. Larutkan racun dengan memberi segelas air atau susu jika mangsa sedar dan tiada tanda-tanda sawan. Jangan beri minuman jika mangsa muntah.
2. Simpan bekas racun bagi tujuan analisis.
3. Segera hubungi hospital
4. Jangan cuba meneutralkan racun tersebut dengan cuka atau air limau.



## Terkejut

Tanda-tanda:

- i. Badan berpeluh
- iii. Pucat
- ii. Rasa nak pengsan
- iv. Resah
- v. Nafas kerap tapi tipis
- vi. Kadar nadi bertambah tapi lemah

Rawatan

1. Baringkan mangsa
2. Lembabkan bibir mangsa dengan air jika mangsa dahaga
3. Jika tidak sedar, baringkan dalam posisi *recovery*
4. Jika sedar, baringkan secara terlentang dengan muka dipusing ke tepi dan kaki ditinggikan
5. Selimutkan mangsa jika suhu badan menurun
6. Segera hantar ke hospital

## Terbakar

Klasifikasi terbakar

1. Kelas Pertama (*First Degree*) - dipermukaan kulit sahaja
  - a. Kemerah-merahan atau hilang warna
  - b. Bengkak sedikit dan rasa sakit
  - c. Cepat sembuh
2. Kelas Kedua (*Second Degree*) - melibatkan hujung-hujung saraf
  - a. Merah
  - b. Ada tanda-tanda gelembung [*blisters*]
  - c. Bengkak yang nyata [beberapa hari]

- d. Kulit basah akibat lelehan plasma yang keluar dari lapisan kulit yang rosak.
- 3. Kelas Ketiga (*Third Degree*)
  - a. Kerosakan tisu lebih dalam
  - b. Kemusnahan pada lapisan kulit luar
  - c. Tisu-tisu dalam dapat dilihat

Peringatan: Orang dewasa yang 15% permukaan badan dan kanak-kanak 10% permukaan badan terbakar perlu dimasukkan ke hospital

#### Rawatan

1. Sejukkan dengan serta-merta dengan air sejuk
2. Tutup bahagian yang terbakar dengan air bersih
3. Baringkan mangsa
4. Jangan gerakkan bahagian yang terbakar
5. Beri minuman sedikit bagi mangsa yang sedar
6. Hantar segera ke hospital

#### **Melecur**

##### Rawatan

1. Sejukkan dengan air sejuk
2. Jika baju tidak melekat pada kulit dan masih lembab, tanggalkan pakaian
3. Rawat seperti mangsa terbakar

#### **Kejutkan elektrik**

1. Putuskan hubungan elektrik
2. Periksa pernafasan, beri pemulihan pernafasan [EAR] jika pernafasan mangsa terhenti
3. Rawat bagi terbakar jika ada

**Terseliuh [*Dislocation*]**

Kecederaan di bahagian sendi akibat daya dari luar yang kuat menyebabkan ligamen tertarik atau koyak. Kawasan kecederaan biasa di pergelangan tangan atau kaki serta lutut.

Rawatan: RICE

1. Rehatkan kawasan yang cedera [*Rest*]
2. Letakkan ais yang telah dibungkus di dalam kain ke tempat cedera [*Ice*]
3. Balut tempat yang cedera [*Compression*]
4. Tinggikan tempat cedera dari paras jantung [*Elevation*]
5. Hantar ke hospital

**Ketegangan otot**

Kecederaan pada otot akibat teregang berlebihan, akibat terlebih guna atau mengangkat benda yang berat. Tanda dan alamat - sakit yang tajam di tempat cedera dan diikuti dengan bengkak.

Rawatan: RICE

1. Rehatkan kawasan yang cedera [*Rest*]
2. Letakkan ais yang telah dibungkus didalam kain ke tempat cedera [*Ice*]
3. Balut tempat yang cedera [*Compression*]
4. Tinggikan tempat cedera dari paras jantung [*Elevation*]
5. Hantar ke hospital

**Terkehel**

Kecederaan di sendi yang melibatkan tulang terkeluar dari pada kedudukan asalnya. Biasanya berlaku di bahu, siku, jari dan rahang. Terkehel juga mungkin diikuti dengan patah tulang.

Tanda-tanda: Sakit tidak boleh menggerakkan bahagian yang cedera, cacat bentuk anggota tersebut.

Rawatan:

1. Berikan rawatan renjatan.
2. Jangan sesekali cuba memasukkan sendi yang terkeluar itu ke tempat asal.
3. Jangan lakukan banyak pergerakan.
4. Balut dengan *padding* atau anduh di tempat yang cedera.
5. Hantar segera ke hospital.

# 11

## **LENCANA KECEKAPAN AHLI KANAK-KANAK (LINK)**

### **Lencana Kecekapan**

Dalam memastikan setiap ahli Bulan Sabit Merah Malaysia berasa seronok dan berilmu, satu skim lencana telah diwujudkan. Skim ini dikenal sebagai lencana kecekapan. Lencana ini mempunyai lima bidang iaitu:

- (a) Lencana Pertolongan Cemas
- (b) Lencana Pendidikan Kesihatan
- (c) Lencana Persahabatan Antarabangsa
- (d) Lencana Pendidikan Palang Merah
- (e) Lencana Kem Kraf

Lencana kecekapan untuk ahli kanak-kanak telah diperkenalkan dengan tujuan untuk mengiktiraf kebolehan dan kemampuan ahli muda dalam bidang kebolehan mereka.

**Objektif**

Penganugerahan lencana-lencana kecekapan ini mempunyai objektif tertentu seperti berikut:

1. Menjalankan kepelbagaian aktiviti Bulan Sabit Merah di sekolah.
2. Menguasai pengetahuan Pendidikan Palang Merah dan Bulan Sabit Merah.
3. Menguasai pengetahuan dan kemahiran asas pertolongan cemas 'junior' dan pendidikan kesihatan.
4. Memupuk semangat kesukarelaan, kesejagatan, disiplin, kepimpinan dan bersedia untuk berkhidmat kepada masyarakat serta mengamalkan sikap positif.



Gambar foto 11.1: Kad Prestasi Lencana Kecekapan

## Strategi Pengajaran dan Pembelajaran

Pemimpin Link boleh menggunakan pelbagai kaedah dan teknik pengajaran untuk memastikan semua ahli Bulan Sabit Merah menguasai kemahiran yang telah ditetapkan. Namun begitu, berikut ialah cadangan strategi atau pendekatan pengajaran yang boleh digunakan, iaitu:

- Teknik bercerita
- Teknik perbincangan
- Teknik syarahan
- Latihan amali

- (e) Simulasi
- (f) Lawatan sambil belajar
- (g) Aktiviti pendidikan luar
- (h) Perkhemahan

Pembelajaran lencana kecekapan dalam Bulan Sabit Merah Malaysia bagi unit kanak-kanak (Link) terbahagi kepada tiga iaitu mengikut sistem persekolahan murid iaitu tertumpu kepada ahli yang berada di tahap dua persekolahan (Tahun 4, Tahun 5 dan Tahun 6). Berikut adalah peruntukan pecahan masa mengikut tahap:

TAHUN	KECEKAPAN	MASA
4	Pendidikan Palang Merah dan Bulan Sabit Merah	10 jam
	Pendidikan Kesihatan	6 jam
5	Pertolongan Cemas Junior	12 jam
	Persahabatan Antarabangsa	6 jam
6	Perkhemahan, Kem Kraf dan Kawad	6 jam

## Syarat Pemakaian Lencana Kecekapan

### (i) Tahun 4



#### (a) Pendidikan Palang Merah / Bulan Sabit Merah

Lulus ujian lisan dalam mata pelajaran Pendidikan Palang Merah / Bulan Sabit Merah yang dijalankan oleh Pemimpin Unit Kanak-kanak di peringkat sekolah.



**(b) Pendidikan Kesihatan**

Lulus ujian lisan dan amali mata pelajaran Pendidikan Kesihatan yang dijalankan oleh Pemimpin Unit Kanak-kanak di peringkat sekolah.

**(ii) Tahun 5****(a) Pertolongan Cemas**

Lulus ujian lisan dan amali dalam mata pelajaran Pertolongan Cemas yang dijalankan oleh Pemimpin Unit Kanak-kanak di peringkat sekolah.

**(b) Persahabatan Antarabangsa**

Lulus ujian lisan dan amali dalam mata pelajaran Pertolongan Cemas yang dijalankan oleh Pemimpin Unit Kanak-kanak di peringkat sekolah.

**(iii) Tahun 6****(a) Kem Kraf**

Menyediakan satu projek kraf tangan dengan bimbingan Pemimpin Bulan Sabit Merah di sekolah. Di samping itu, para ahli kanak-kanak didedahkan dengan aktiviti luar seperti berkhemah dan berkawad (boleh menguasai sekurang-kurangnya 11 bahasa hukuman daripada 19 bahasa hukuman yang diperuntukkan).

TAHUN	KECEKAPAN
4	Pendidikan Palang Merah dan Bulan Sabit Merah Pendidikan Kesihatan
5	Pertolongan Cemas Junior Persahabatan Antarabangsa
6	Perkhemahan, Kem Kraf dan Kawad

## Tatacara Pemakaian Lencana Kecekapan Bulan Sabit Merah bagi Unit Kanak-kanak (Link)

Lencana Kecekapan ini hendaklah dipakai di bahu sebelah kiri.

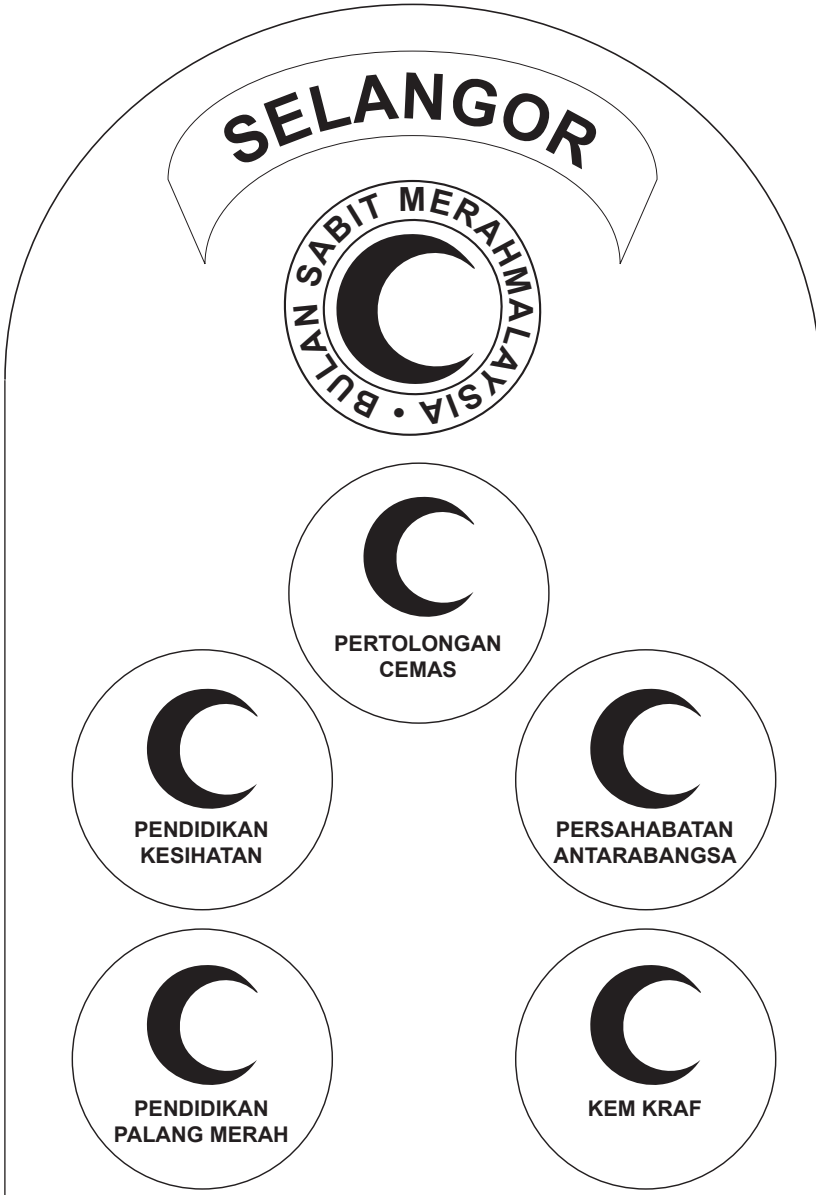

# 12

## **KURIKULUM LENCANA KECEKAPAN**

### **Lencana Kecekapan**

Lencana Kecekapan bagi ahli Unit Kanak-kanak Bulan Sabit Merah Malaysia mempunyai kurikulumnya yang tersendiri. Setiap ahli dimestikan mengikuti latihan dan ujian yang telah ditetapkan untuk mendapatkan lencana-lencana berkenaan.

Setiap lencana mempunyai peruntukan masa untuk mendapatkannya mengikut tahun persekolahan. Para pemimpin Link boleh membantu ahli-ahli menyusun perancangan untuk mendapatkan lencana berkenaan.

### **Tahap 1 – Tahun 4**

#### **Pendidikan Palang Merah dan Bulan Sabit Merah (10 Jam)**

- 1. Pengenalan ringkas Palang Merah / Bulan Sabit Merah**
  - (a) Lambang BSMM, Palang Merah dan Kristal Merah
  - (b) Lagu BSMM
  - (c) Ikrar (Umum untuk sesuatu acara)
  - (d) Cogan Kata / Motto (Berkhidmat / *To serve*)
  - (e) Pakaian BSMM

**2. Sejarah ringkas asal usul PM / BSM**

- (a) Pengasas PM / BSM, Jean Henry Dunant
- (b) Peperangan di Solferino
- (c) Kelahiran Palang Merah

**→ Kelahiran / Sejarah BSMM**

- Palang Merah Malaysia bermula di Sarawak sebagai Cawangan Palang Merah British yang ditubuhkan pada 19 Disember 1947 dan Borneo Utara (sekarang Negeri Sabah) tahun 1948. Selepas itu, ia diikuti oleh beberapa cawangan di Malaya (sekarang Semenanjung Malaysia).
- Selepas merdeka pada tahun 1957, Persekutuan Tanah Melayu telah menubuhkan Persatuan Palang Merah Tanah Melayu di bawah Akta Parlimen.
- Persatuan Palang Merah Malaysia termasuk Sabah dan Sarawak ditubuhkan selepas penubuhan Negara Malaysia dalam tahun 1963.
- Ia kemudiannya ditukar nama kepada Persatuan Bulan Sabit Merah Malaysia dalam tahun 1975.

**3. Menghayati 7 prinsip Palang Merah / Bulan Sabit Merah**

- (a) Kemanusiaan
- (b) Kesaksamaan
- (c) Keberkecualian
- (d) Kebebasan
- (e) Khidmat Sukarela
- (f) Ketunggalan
- (g) Kesejagatan

#### 4. Aktiviti-aktiviti kegemaran perhubungan perpaduan dan nilai-nilai murni kemanusiaan untuk keamanan sedunia

Membuat kad ucapan (wajib) dan pilih salah satu aktiviti-aktiviti lain seperti berikut:

- (a) Membuat album / mengumpul setem
- (b) Membuat buku skrap (*scrap book*)
- (c) Mengumpul / menyusun kaset / CD lagu-lagu / nyanyian
- (d) Gambar lukisan dan poster
- (e) Kegemaran-kegemaran lain yang sesuai

### Pendidikan Kesihatan (6 jam)

#### 1. Menjaga kebersihan diri

- Rambut
- Gigi
- Tangan
- Kuku
- Kaki
- Kulit
- Pakaian

#### 2. Menjaga kebersihan kawasan rumah

- Ruang tamu
- Bilik tidur
- Bilik air / tandas
- Ruang dapur
- Halaman rumah
- Parit / longkang

**3. Menjaga kebersihan kawasan bilik darjah dan sekolah**

- Meja
- Kerusi
- Papan hitam / papan kapur
- Lampu-lampu
- Kipas angin
- Lantai
- Keceriaan / hiasan bilik darjah
- Kawasan lapang sekolah

**4. Menjaga kebersihan**

- Pelupusan sampah sarap
- Tandas / bilik air
- Kawalan pengaliran di sekeliling rumah, sekolah dan tempat-tempat yang perlu.

**5. Menjaga keselamatan**

- Diri
- Rumah
- Sekolah
- Benda-benda bahaya
- Kemalangan

## Tahap 2 – Tahun 5

### Pertolongan Cemas Junior (12 jam)

#### 1. Pertolongan cemas di rumah

- (a) Tujuan Pertolongan Cemas
- (b) Cara mendapatkan bantuan ambulans
- (c) Cara mudah membawa pesakit
- (d) Menamakan jenis-jenis kecederaan yang biasa berlaku di sekolah dan cara mengelakkannya

#### 2. Bantu mula asas – pertolongan cemas asas

- (a) bebat dan balutan (Balutan & Pembalut)
- (b) jenis-jenis Anduh:
  - i. Anduh Besar
  - ii. Anduh Tiga Segi
  - iii. Anduh Kecil

#### 3. Luka dan pendarahan

- Luka
- Luka melekat "Impeled"
- Luka terhiris di luar
- Lebam
- Pendarahan
- Berdarah hidung / telinga
- Pendarahan mulut

#### 4. Patah tulang

- Kaki
- Tangan
- Selangka



**5. Keracunan**

- Makanan
- Bukan makanan

**6. Terbakar / melecur**

- Terbakar disebabkan:
  - Bahan pepejal
  - Bahan cecair
  - Bahan kimia
  - Arus elektrik
- Melecur disebabkan:
  - Haba lembab
  - Air mendidih
  - Wap dari minyak panas

**7. Pernafasan**

- Pitam
- Tercekik
- Pemulihan pernafasan

**8. Gigitan serangga**

- Tebuan
- Lebah
- Kala
- Lipan
- Ular

**Persahabatan dan persefahaman antarabangsa (6 jam)****1. Perpaduan dan keamanan dunia**

- Melalui pengajaran dari nota Pendidikan Palang Merah / Bulan Sabit Merah

**2. Hidup bermasyarakat**

- keluarga kecil
- keluarga besar
- kampung (komuniti)
- bandar / mukim
- negeri
- negara
- dunia

**3. SESI 3 – Kaedah-kaedah dan cara-cara berhubung dengan masyarakat setempat, negeri, antarabangsa dan dunia****Tahap 3 – Tahun 6****Perkhemahan (6 jam)**

SESI 1 - Mendirikan khemah secara berkumpulan, 6 orang tiap-tiap 1 kumpulan dengan bantuan guru pemimpin.

SESI 2 - Menaikkan bendera Malaysia, bendera negeri, bendera Bulan Sabit Merah dan menyanyikan lagu Kebangsaan, Negaraku, lagu negeri masing-masing dan lagu Bulan Sabit Merah.

- Mengenali bendera negara kita Malaysia dan negeri secara lebih dekat dalam menyemarakkan semangat patriotik dan perasan bangga terhadap negara.

- Menghormati, cinta dan taat setia kepada negara. Penghormatan kepada JALUR GEMILANG harus dijadikan sebagai iltizam setiap anggota persatuan khususnya warganegara, amnya dalam mendaulatkan negara.

SESI 3 - Menyediakan satu projek kraftangan (Kem Kraf) secara berkumpulan. Contoh projek seperti berikut:

- Wau
- Lukisan batik
- Anyaman
- Alat perhiasan dari bahan terbuang/terpakai
- Gajet

SESI 4 - KAWAD KAKI

- Kawad statik
- Kawad bergerak

Dan apa-apa juga projek yang difikirkan boleh dicipta mengikut kreativiti mereka sendiri.

### **Hukuman Kawad**

Tindakan Ketua Skwad

Melapor diri kepada .....

– Skwad hendaklah sedia. Hormat – Selamat Pagi tuan.

Pasukan.....dari.....

berbaris seramai.....orang siap untuk.....(diperiksa

/ membuat ujian)

Selesai melapor – minta kebenaran menjalankan tugas tuan. Hormat – pusing ke belakang berjalan menuju skuad.

**Bahasa hukuman:**

1. Senang diri
2. Skuad sedia
3. Ke kanan lurus – pandang depan
4. Nombor
5. Bergerak ke kanan dalam satu barisan, ke kanan pusing
6. Skuad akan mengadap ke hadapan, ke kiri pusing
7. Bergerak ke kiri dalam satu barisan, ke kiri pusing
8. Skuad akan mengadap ke hadapan, ke kanan pusing
9. Skuad akan mengadap ke belakang, ke belakang pusing
10. Skuad akan mengadap ke hadapan, ke belakang pusing
11. Bergerak ke kanan / kiri dalam satu barisan ke kanan / kiri pusing
12. Dari kanan (kalau ke kiri pusing) – Dari kiri (kalau ke kanan pusing cepat jalan)
13. Skuad henti
14. Bergerak ke kanan / kiri dalam satu barisan ke belakang pusing
15. Dari kanan / kiri cepat jalan
16. Skuad henti (henti di tengah-tengah ketua skuad)
17. Skuad akan mengadap ke hadapan ke kanan / kiri, ke kanan / kiri pusing.
18. Hormat, hormat, ke hadapan hormat
19. Hormat selaku terima sijil, ke hadapan hormat (2 kali)

## Penutup

Ketua Skwad melapor (Hormat) ujian telah siap – minta kebenaran keluar baris Tuan.

DIBAWAH NAUNGAN  
SERI PADUKA BAGINDA YANG DIPERTUAN AGONG

  
**BULAN SABIT MERAH MALAYSIA**  
 (MALAYSIAN RED CRESCENT)

## Surat Akuan

*Adalah dengan ini diakui bahawa*

*Telah lulus dalam ujian Lencana Keceapan B.S.M.M. untuk*  
*Kanak-Kanak (Link) dan layak memakai lencana*  
*seperti berikut:*

	LAVAK	TANDATANGAN GURU PEMIMPIN PBSMM
<b>PERTOLONGAN CEMAS</b>	<input type="checkbox"/>	.....
<b>PENDIDIKAN PM/BSM</b>	<input type="checkbox"/>	.....
<b>KEM KRAF</b>	<input type="checkbox"/>	.....
<b>PERSAHABATAN ANTARABANGSA</b>	<input type="checkbox"/>	.....
<b>PENDIDIKAN KESEHATAN</b>	<input type="checkbox"/>	.....

Cawangan : .....

Cabang : .....

Tarikh : .....

*Pengarah Cawangan/Per. Pengarah Baita/  
Kanak-Kanak/Laitkan*

AHLI PERSEKUTUAN ANTARABANGSA PERSATUAN-PERSATUAN PALANG MERAH & BULAN SABIT MERAH 

Gambar foto 12.1: Contoh Surat Akuan Kelulusan Lencana Keceapan Ahli Bulan Sabit Merah Peringkat Kanak-kanak

# 13

## PENGURUSAN PERKHEMAHAN

### Perkemahan Bulan Sabit Merah

#### (i) Pengenalan

Pada suatu ketika dahulu, berkhemah merupakan satu keperluan untuk hidup. Berkhemah berkait rapat dengan ikhtiar hidup secara individu atau berkumpulan. Zaman telah berubah, kini berkhemah atau perkhemahan menjadi suatu aktiviti kegiatan luar kokurikulum di institusi-institusi pengajian yang menjanjikan aktiviti yang pelbagai dan menyeronokkan.

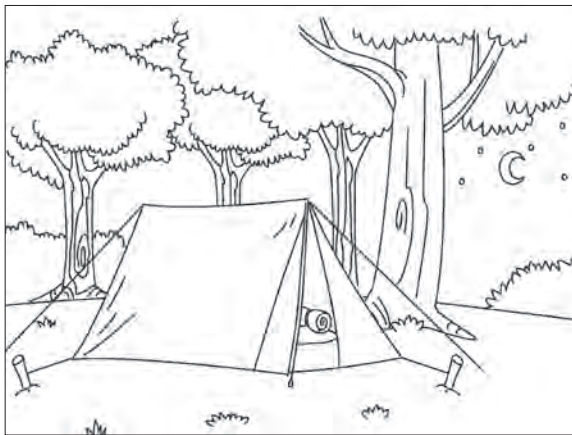

Rajah 13.1: Khemah: Tempat berlindung daripada panas dan hujan

Perkhemahan sering dikaitkan dengan pertubuhan sukarela atau unit beruniform. Unit beruniform yang sering dikaitkan dengan khemah dan perkhemahan ialah Bulan Sabit Merah Malaysia, Pengakap, Pandu Puteri dan sebagainya. Berkhemah merupakan salah satu cabang ilmu yang menguji kemampuan mental dan fizikal untuk menggunakan sumber-sumber alam yang terhad dengan kemudahan yang terhad.

Aktiviti perkhemahan juga bertujuan untuk menguji setakat mana kesanggupan kita menghadapi kekurangan dan ketidakselesaan.

## (ii) Sebelum Perkhemahan

Setiap anggota Bulan Sabit Merah Malaysia hendaklah faham bahawa perkhemahan merupakan aktiviti luar yang memerlukan disiplin dan kerjasama yang tinggi dalam kalangan ahli-ahlinya. Oleh itu setiap anggota haruslah:

### 1. Mengetahui Tujuan Berkhemah

#### (a) Rekreasi

Perkhemahan seperti ini merupakan perkhemahan santai dan tidak mempunyai perancangan dan aktiviti yang padat. Perkhemahan ini lebih mementingkan kemudahan dan keselesaan ahli-ahlinya. Perkara-perkara yang berkaitan dengan makan minum dan kemudahan penginapan juga sering diambil kira dalam menentukan tapak perkhemahan. Perkhemahan seumpama ini tidak mementingkan kegiatan yang khusus atau kemahiran ilmu perkhemahan.



Rajah 13.2: Bersantai sambil berkumpul dengan gembira

(b) Khusus

Perkhemahan jenis ini kurang mementingkan keselesaan dan kemewahan. Perkhemahan ini lebih memberi penekanan kepada kemahiran ilmu-ilmu perkhemahan. Kebanyakan aktiviti dijalankan secara amali dan berobjektif. Pada akhir perkhemahan diharapkan para peserta dapat menguasai ilmu-ilmu Bulan Sabit Merah dan ilmu perkhemahan yang lain dengan mantap dan berkesan. Perkhemahan jenis ini lebih berlatar belakang kepada suasana 'back woods'. (ala hutan).

(c) Pengembaraan ekspedisi

Perkhemahan jenis ini melibatkan para ahli Bulan Sabit Merah Malaysia menjalankan aktiviti luar secara berkumpulan mengikut seksyen yang telah ditetapkan. Mereka akan berkhemah buat sementara di sesebuah lokasi sewaktu dalam perjalanan jauh dengan tujuan untuk berehat atau membuat perancangan baharu.

(d) Misteri

Perkhemahan jenis ini melibatkan aktiviti di kawasan yang mencabar. Bermula dengan langkah pertama, ahli-ahli Bulan Sabit Merah akan diberi tugas yang akan mencabar kewibawaan mereka. Perkhemahan ini melibatkan siri penjelajahan untuk mencari sesuatu yang tersembunyi berdasarkan panduan yang diberikan sama ada menggunakan peta atau kompas atau kedua-duanya.

(e) Penyelidikan

Perkhemahan jenis ini memberi ruang kepada ahli Bulan Sabit Merah Malaysia untuk membuat kajian terhadap sesuatu yang mungkin memerlukan jangka masa yang lama di sesuatu kawasan atau lokasi. Pelbagai kajian boleh dibuat



dalam memenuhi kurikulum Bulan Sabit Merah Malaysia yang bersifat menerobos dan mengkaji sesuatu fenomena.

(f) Ikhtiar hidup (*Survival*)

Perkhemahan ini bertujuan untuk memberi cabaran dan menguji ketahanan mantel dan fizikal ahli Bulan Sabit Merah Malaysia. Perkhemahan ini dianjurkan untuk tujuan-tujuan yang lebih khusus. Kebiasaannya untuk pengembaraan yang lasak ini penekanan diberikan kepada aktiviti yang berunsur ilmiah, menguji kemahiran yang telah dipelajari dan membina semangat serta ketahanan diri.

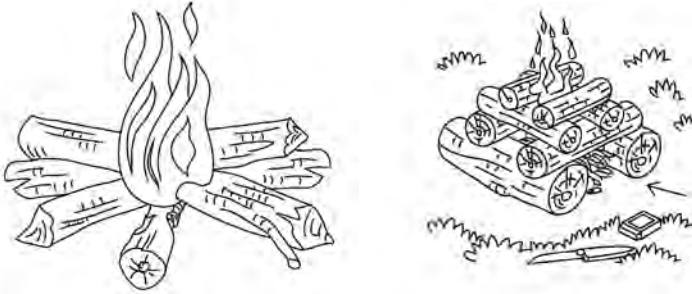

Penyediaan unggun api



Bekreasi



Bacaan kompas



Perkhemahan dan masakan

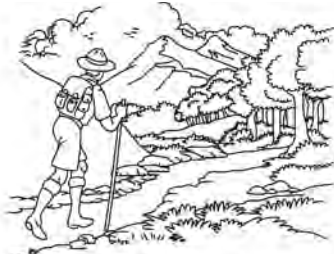

Pengembaraan

Rajah 13.3 Pelbagai aktiviti ikhtiar hidup

## 2. Perancangan

Perancangan untuk mengadakan perkhemahan mestilah dibuat dengan teratur dan mantap untuk mengelakkan sebarang musibah daripada berlaku. Oleh itu, setiap ahli Bulan Sabit Merah Malaysia haruslah memainkan peranan masing-masing dalam menjayakan perkhemahan tersebut. Berikut adalah beberapa perancangan yang perlu dibuat:

- Membuat kertas kerja atau kertas cadangan dengan memasukkan elemen-llemen berikut:
  - a. organisasi
  - b. bajet
  - c. kos mengurus
  - d. logistik
- Mengadakan mesyuarat dengan jawatankuasa pengelola untuk pembahagian tugas dan sebagainya

- Menyusun senarai petugas dan jadual bertugas untuk memastikan setiap aktiviti berjalan lancar mengikut jadual yang telah ditetapkan.
- Menentukan jumlah penyertaan dengan menyatakan syarat-syarat penyertaan dan peraturan perkhemahan.
- Menyenaraikan segala peralatan dan perkakasan yang perlu untuk kemudahan pegawai dan peserta.
- Merancang dan menyusun pengisian aktiviti yang sesuai dengan objektif perkhemahan
- Menyenarai dan melantik para pegawai dan petugas yang akan mengendalikan sepenuhnya perkhemahan tersebut. Sila pastikan setiap peserta merupakan ahli Bulan Sabit Merah Malaysia yang berdaftar.
- Setiap perkhemahan dimestikan mempunyai dua aturcara program. Ini bertujuan untuk mengelakkan berlakunya ketandusan idea atau terganggunya program akibat daripada sesuatu perkara yang akan berlaku di luar jangkaan. Oleh itu, setiap penganjur perkhemahan digalakkan mempunyai Pelan A dan Pelan B.
- Penyediaan makan dan minum sepanjang perkhemahan hendaklah dirancang dengan baik untuk mengelakkan kelewatan dan tergendalanya aktiviti. Penyediaan makanan yang berzat dan berkhasiat juga perlu diambil kira. Ini bagi mengelakkan berlakunya keracunan makanan. Pihak urus setia harus memikirkan tentang kaedah yang sesuai bagi penyediaan dan pengagihan makanan dapat dilakukan
- Urusan pengangkutan peserta (persendirian atau berkumpulan) hendaklah diaturkan bagi mengelakkan berlakunya sebarang kelewatan.
- Pihak penganjur hendaklah mendapatkan peralatan perhubungan 'radio komunikasi' jika sesebuah kawasan itu sukar untuk dihubungi melalui alat perhubungan biasa.

- Pihak penganjur perkhemahan juga digalakkan mengambil insurans tambahan (jika difikirkan perlu).
- Jika program melibatkan jemputan sekolah yang datang dari luar daerah atau negeri Perak, ikuti prosedur biasa iaitu semua urusan surat menyurat mestilah melalui Guru Besar, Pejabat Pelajaran Daerah atau Jabatan Pelajaran Negeri yang berkenaan.

### **3. Pemilihan Lokasi**

- Pemilihan lokasi perkhemahan hendaklah berdasarkan kepada:
  - a. objektif perkhemahan
  - b. keperluan
  - c. kemudahan yang terdapat disesuatu tapak perkhemahan
  - d. kesesuaian & keselamatan

### **4. Memperoleh Kebenaran daripada Pihak yang Berkenaan**

Jawatankuasa perkhemahan mestilah mendapatkan kebenaran secara bertulis daripada pihak-pihak berikut untuk memastikan kebenaran telah diperolehi untuk menjalankan perkhemahan. Ini adalah sangat penting bagi mengelakkan jawatankuasa dipersalahkan apabila melanggar prosedur sekiranya berlaku sesuatu perkara yang tak diingini. Pihak-pihak berkenaan adalah:

- Pemilik atau pihak penguasa lokasi (ikuti prosedur).
- Kementerian / Jabatan Pelajaran Negeri / Pejabat Pelajaran Daerah / pihak swasta dan sebagainya.
- Pegawai Penjaga Bulan Sabit Merah Cabang / Cawangan
- Surat Permohonan / lantikan / jemputan / makluman
- Surat kebenaran membawa murid keluar daripada kawasan sekolah daripada Guru Besar.
- Surat kebenaran ibu bapa murid

**5. Iklan / Pengumuman / Makluman**

- Memaklumkan kepada pihak polis / pusat kesihatan / renjer hutan
- Memaklumkan kepada pelajar / peserta program
- Taklimat awal kepada para peserta program tentang:
  - a) barangan yang perlu dibawa dan lain-lain.
  - b) apa yang perlu dan yang tidak perlu disediakan.
  - c) hal-hal lain yang berkaitan kebajikan / keselamatan & kemudahan ibu bapa.

**(iii) Semasa di Lokasi Perkhemahan**

1. Taklimat Ketua Perkhemahan / Penyelaras Program
  - Satu taklimat khusus untuk menerangkan segala peraturan dan larangan serta disiplin peserta
  - Taklimat Program dan aktiviti yang akan dijalankan
  - Menyelia Perjalanan Program
  
2. Menjalankan Mesyuarat / Perjumpaan dengan Pegawai Kem
  - Mesyuarat hendaklah dijalankan setiap hari berdasarkan bilangan hari perkhemahan untuk memastikan kelancaran aktiviti
  
3. Gotong-royong untuk memastikan kebersihan dan kelancaran Perjalanan Kem

**(iv) Selepas Tamat Program Perkhemahan**

1. Penyelaras Program atau Ketua Perkhemahan perlu berada di sekolah atau lokasi tertentu untuk memastikan semua peserta telah pulang.

2. Membuat satu laporan komprehensif tentang perkhemahan berkenaan dengan memasukkan segala dokumen dan bahan dokumentasi yang berkaitan.
3. Menghantar surat penghargaan kepada pihak yang telah menjayakan perkhemahan berkenaan.
4. Mengadakan mesyuarat post mortem untuk membuat refleksi dan penambahbaikan.

→ Contoh-contoh Aktiviti Kemahiran Ilmu Perkhemahan

1. Memasang / Menaik / Mengibar / Menurun & Melipat bendera.
2. Menganyam daun kelapa untuk membina atap & dinding.
3. Membina biovac (tempat perlindungan / bermalam) daripada bahan semula jadi.
4. Mendirikan & melipat khemah.
5. Membina gajet (pepara).
6. Membina pintu gerbang / menara / jambatan / rakit.
7. Membina unggun api.
8. Menyalakan api.
9. Membina dapur (cara hutan).
10. Memasak cara hutan (*backwoods cooking*).
11. Ikatan & Simpulan.
12. Isyarat wisel / Isyarat sulit & Semboyan.
13. Menganggar / Mengukur jarak dan ketinggian (*estimation*).
14. Membaca peta topo / grid dan kontur.
15. Menggunakan kompas.
16. Pandu arah (*orientteering*).
17. Mengenalinya tumbuh-tumbuhan bagi tujuan rawatan sementara.
18. Pertolongan cemas (anduh / balutan & rawatan awal).

19. Membina usungan (Pengusung).
20. Kesenian kraf tangan (Daripada bahan semula jadi).

### **Gajet-gajet Perkhemahan**

- (i) Perkhemahan dan Kem Kraf
  - Aktiviti paling menarik bagi persatuan.
  - Peluang belajar ilmu perkhemahan. Mencuba pengalaman, keyakinan dan berdikari.
  - Aktiviti membuat gajet semasa perkhemahan memberi perkembangan dari segi kemahiran fizikal, mental dan kematangan ahli.
  
- (ii) Gajet-gajet Perkhemahan
  - Peralatan yang dibuat oleh pengakap untuk keselesaan sepanjang masa perkhemahan.
  - Buatlah gajet-gajet yang diperlukan sahaja diperingkat awal semasa perkhemahan.
  - Mengenal gajet perkhemahan:
    - Lazimnya gajet ialah alat yang dibuat atau didirikan semasa perkhemahan daripada bahan sekitar perkhemahan.
    - Kedudukan gajet.
    - Aktiviti membuat gajet merupakan pertandingan semasa perkhemahan di antara patrol.
  
- (iii) Tujuan Membuat Gajet
  - Meningkatkan taraf penghidupan di kem seperti kebersihan, kemudahan dan keselesaan.
  - Perekaan membuat gajet disamakan dengan situasi di rumah.
  - Dalam membina gajet, hendaklah ia mempunyai fungsi.

- Dalam membina gajet semangat kekitaan dalam kumpulan dapat diterapkan dan dipraktikkan.
  - Semangat pertandingan yang sihat dapat diwujudkan.
  - Dapat melahirkan idea-idea yang baru.
  - *Feeling of sense of achievement*, serta kejayaan dalam menghasilkan gajet.
  - Meninggikan mutu perkhemahan.
  - Mengisi masa lapang semasa perkhemahan dengan mengisi masa membuat gajet-gajet yang berfaedah.
- (iv) Bahan untuk Membuat Gajet
- Merujuk kepada situasi keadaan persekitaran perkhemahan.
  - Diperbuat dari bahan semula jadi.
  - Pergunakan dari semua bahagian pokok.
- (v) Jenis / Cara Membuat Gajet
- Yang boleh dibeli.
  - Yang dibuat di rumah terlebih dahulu kemudian dibawa ke kem.
  - Yang dibuat di kem, tetapi bahan dibawa dari rumah.
  - Yang dibuat di kem, tetapi bahan dibawa dari luar kem.
  - Yang dibuat di kem daripada bahan semula jadi yang boleh didapati di kawasan kem atau yang berhampiran.
- (vi) Jenis-jenis Gajet
- Gajet kawasan pintu.
  - Gajet kawasan dapur dan yang berkaitan.
  - Gajet kawasan tempat basuhan.
  - Gajet kawasan tempat tinggal.



- Gajet kawasan pengeringan.
- Lain-lain gajet.

(a) **Gajet kawasan pintu**

- Gajet pintu terletak di bahagian hadapan sekali di sesuatu kawasan perkhemahan iaitu:
- Bahagian pintu hadapan
  - Pintu gerbang

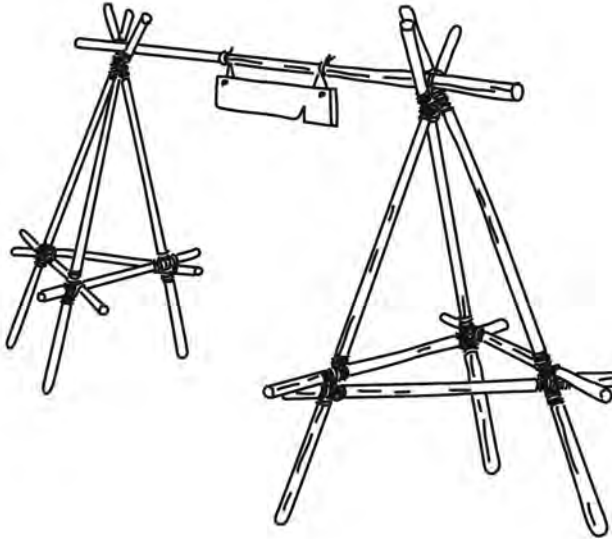

Rajah 13.4: Gajet pintu gerbang

- Bahagian pagar
- Bahagian pintu belakang
- Variasi-variasi pintu hadapan
- Tulis nama patrol / sekawan dengan bahan-bahan semulajadi
- Bahagian pintu yang boleh tertutup sendiri (*self closing type*).
- Pintu gerbang bukan gajet tetapi projek perintis.
- Bahagian pagar

- Menandakan kawasan sempadan, suasana perkhemahan yang teratur dan kemas dan adanya kawalan keselamatan.
- Pelbagai pagar boleh dibuat. Teknik menggunakan pokok-pokok kecil, pokok menjalar dan menggunakan batang kayu boleh dibuat.

**(b) Gajet-gajet kawasan dapur**

- Diperbuat dari bahan semula jadi
- Selain membuat gajet-gajet dapur, bina juga gajet sampingan di dapur seperti:
  - Rak pinggan mangkuk

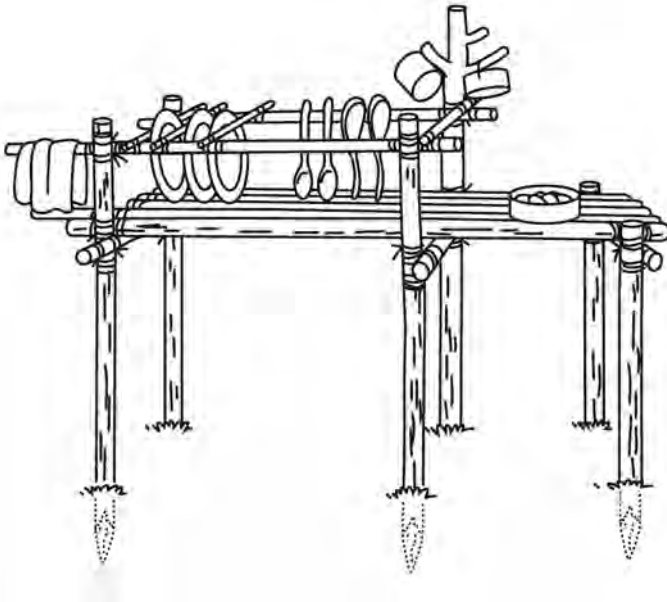

*Rajah 13.5: Gajet rak pinggan mangkuk*

- Rak alatan tajam seperti pisau, parang dan kapak

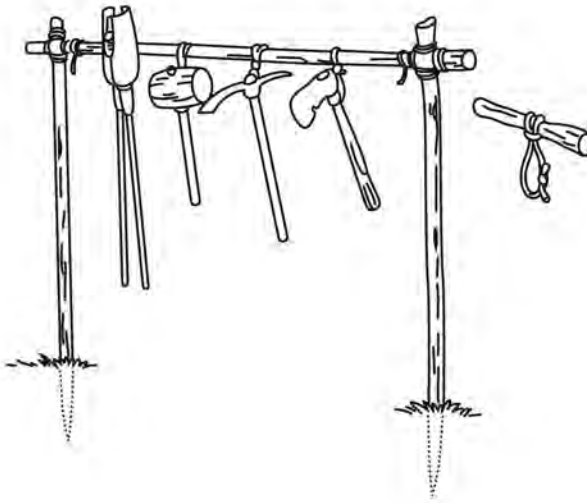

Rajah 13.6: Gajet rak alatan tajam

- Meja makan

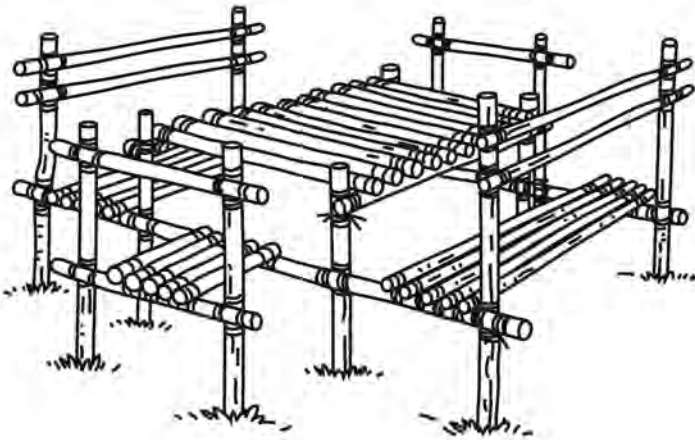

Rajah 13.7: Gajet meja makan

- Penyangkut cawan / gelas

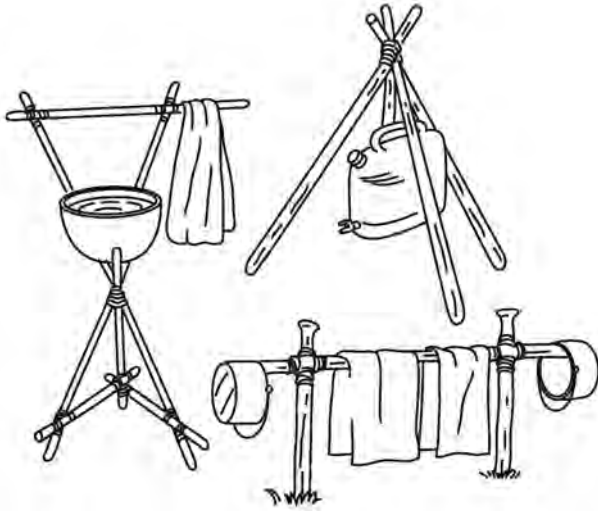

Rajah 13.8: Gajet penyangkut cawan / gelas

- Rak menyimpan kayu api / tong gas

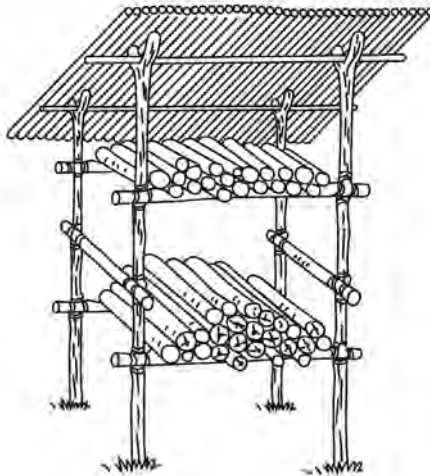

Rajah 13.9: Gajet menyimpan kayu api

- Gajet bangku

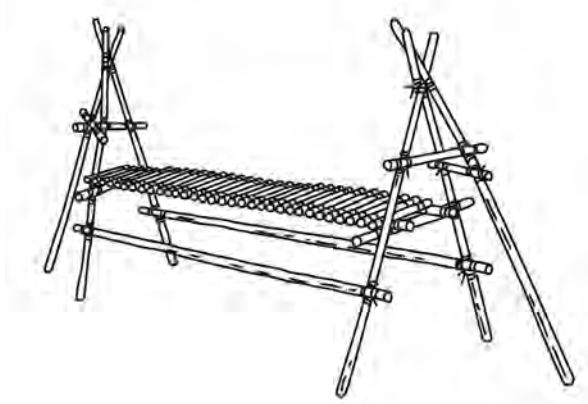

Rajah 13.10: Gajet bangku

- Gajet untuk memasak

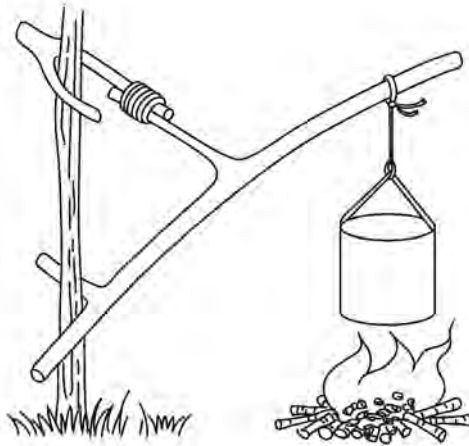

Rajah 13.11: Gajet untuk memasak

- Gajet meletak barang

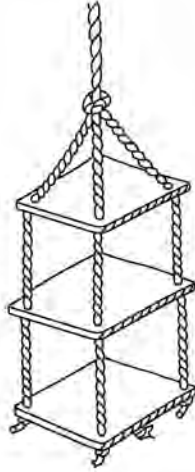

Rajah 13.12: Gajet meletak barang

- Gajet gerobok (*camp larder*)
  - Gajet lubang basah dan kering
- Gajet tempat meletak besen air

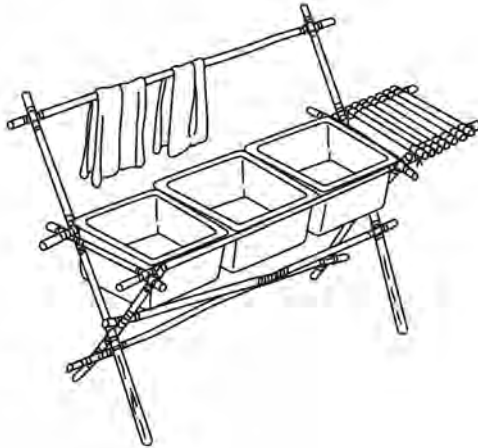

Rajah 13.13: Gajet meletak besen

- Gajet tempat menyimpan alat pergigian
- Gajet tempat menyimpan sabun
- Gajet menggantung tuala mandi
- Gajet kawasan tempat basuhan

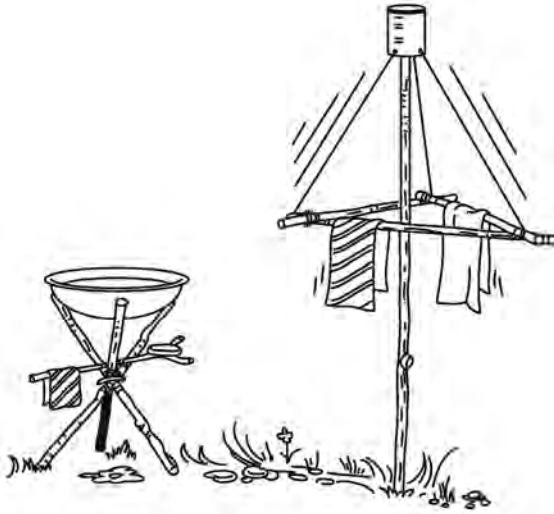

Rajah 13.14: Gajet tempat membasuh

(c) **Gajet kawasan tempat tinggal**

- Semua gajet yang dibuat hendaklah diatur / disusun dengan baik, di samping menjaga kebersihan dan kekemasan diri di kawasan perkhemahan.
- Gajet-gajet yang biasa dibuat di kawasan tempat perkhemahan ialah seperti tempat kasut, penyangkut baju, meja tulis, kerusi, gajet katil, papan kenyataan, buaian, penyangkut lampu, penyapu, tempat letak beg, tempat ampaian, tiang bendera dan lain-lain.

- Gajet papan kenyataan

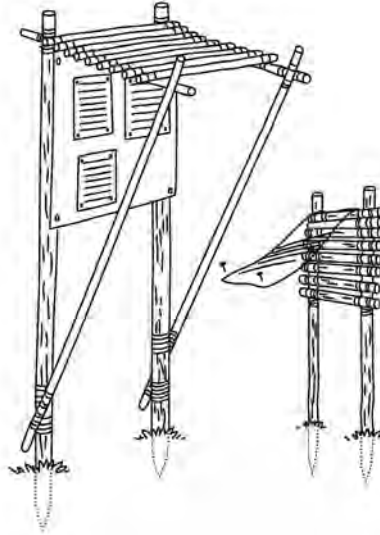

Rajah 13.15: Gajet papan kenyataan

**(d) Gajet tempat menjemur kain**

Ampaian yang kekal tidak boleh digerak dibina di kawasan tempat membasuh.

- Ampaian

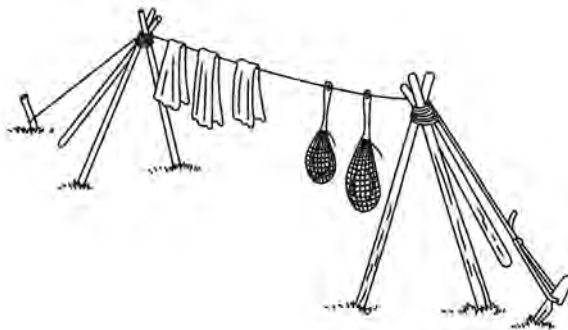

Rajah 13.16: Gajet ampaian



## Gajet-gajet Lain

- Buatlah gajet lain yang mustahak seperti:
  - Tiang bendera

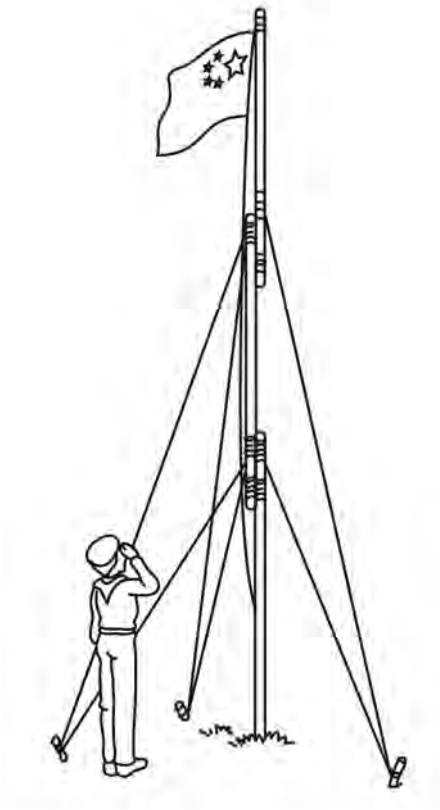

Rajah 13.17: Gajet tiang bendera

- Menara memerhati
- Gendang / Kantung kem

- Gajet tempat buang sampah / sisa makanan

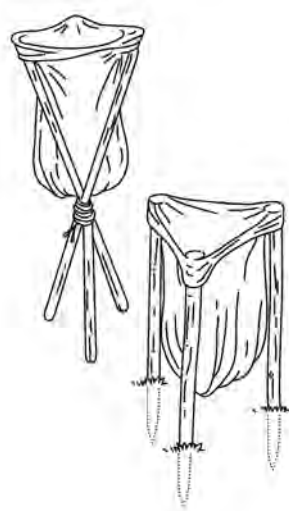

Rajah 13.18: Gajet tempat buang sampah / sisa makanan

- Gajet tempat berteduh

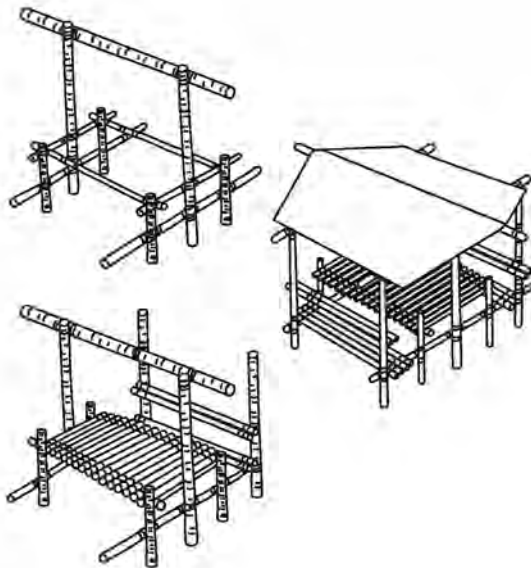

Rajah 13.19: Gajet tempat berteduh

(viii) Penempatan Gajet dalam Kawasan Perkhemahan

- Tidak jauh dari tempat memasak hendaklah disediakan dua lubang iaitu lubang basah dan kering.
- Berhampiran dapur dirikan meja dan bangku makan, gajet alatan tajam seperti kapak, gergaji dan parang, gajet gerobok makan, tempat meletak kayu api / tong gas.
- Berhampiran pintu masuk dirikan gajet Papan Kenyataan, tempat letak buku dan tempat letak tongkat.

(viii) Prinsip Membuat Gajet

- Gajet yang dihasilkan dengan baik dapat dijadikan contoh dan panduan oleh semua ahli.
- Jangan gunakan kayu atau dahan yang buruk kerana kemungkinan patah atau roboh.
- Gunakan ikatan yang betul.
- Ikatan pada gajet hendaklah betul.
- Gunakan bahan semula jadi ketika membina gajet.
- Gajet yang dibuat boleh digunakan dan bukan untuk pameran.
- Gajet mesti kukuh, dapat digunakan sepanjang masa perkhemahan.
- Gajet yang baik ringkas tetapi praktikal.
- Mulakan dengan membuat gajet yang ringkas dahulu.
- Fikirkan ciri-ciri keselesaan dan keselamatan gajet.
- Gajet direka, dibuat dan diletakkan ditempat yang sesuai.
- Buat gajet ciptaan atau rekaan sendiri.

## Simpulan dan Ikatan dalam Membuat Gajet

Simpulan dan ikatan perlu diketahui dalam proses membuat gajet, perlu dipelajari lebih dahulu supaya gajetnya kekal. Simpulannya perlulah ketat dan kuat.

### (a) Ikatan seraya (*Square lashing*)



Kegunaannya: Mengikat tiang gajet untuk memberi sokongan yang kuat pada tiang yang telah diikat.

### (b) Ikatan serong (*Diagonal lashing*)

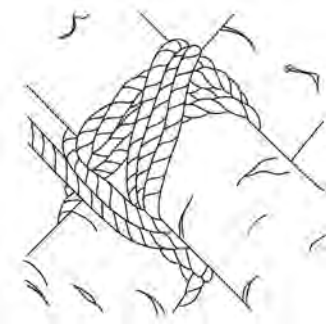

Kegunaannya: Mengikat tiang dan juga sebagai penyambung gajet yang berbentuk serong.

(c) **Ikatan silang gunting**

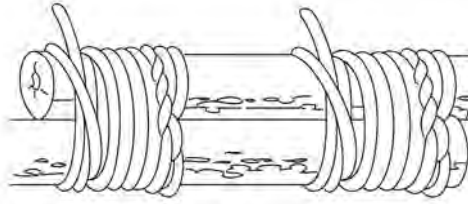

Kegunaannya: Mengikat dua batang kayu bersama, biasanya diikat pada pintu pagar.

(d) **Ikatan 'Figure of eight'**



Kegunaannya: Mengikat tiga batang kayu bersama, sesuai untuk pembinaan gajet berbentuk tiga segi.

(e) **Ikatan ular (Snake lashing)**

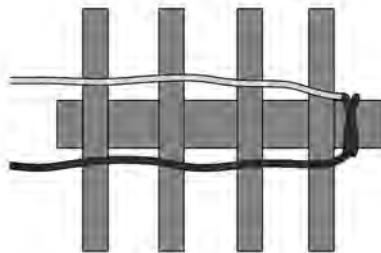

Kegunaannya: Mengikat dengan cara menganyamnya, batang-batang kayu yang kecil diikat pada batang yang lebih besar.

(f) **Simpul balak** (*Timber Hitch*)

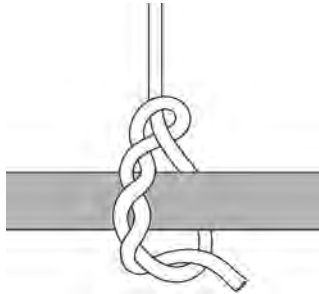

Kegunaannya: Untuk memulakan ikatan serong.

(g) **Simpul manuk**

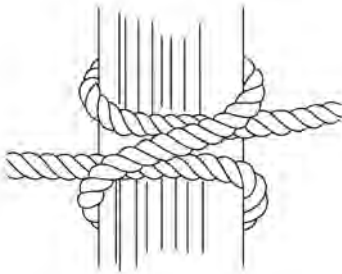

Kegunaannya: Memulakan ikatan silang gunting dan ikatan seraya.

(h) **Lilitan mudah** (*Whipping*)

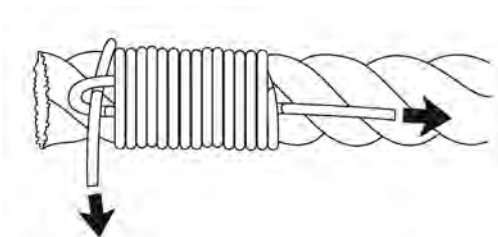

Kegunaannya: Mengemaskan tali yang berlebihan.

## Contoh Kertas Kerja Perkhemahan Bulan Sabit Merah Malaysia Peringkat Sekolah



### **KERTAS KERJA PERKHEMAHAN BULAN SABIT MERAH MALAYSIA SEKOLAH KEBANGSAAN BANDAR TEKNOLOGI KAJANG SEMENYIH SELANGOR DARUL EHSAN**

#### **1.0 RASIONAL**

Perkhemahan merupakan sebahagian daripada kegiatan kokurikulum yang dijalankan di sekolah. Melalui aktiviti ini, unsur-unsur asas pembangunan kemanusiaan dapat dipupuk secara ‘hands-on’ dengan para peserta mengalami sendiri situasi-situasi yang membuktikan pentingnya sifat-sifat mulia seperti bertolak ansur, bertoleransi, tolong-menolong, berdisiplin dan lebih mengutamakan kepentingan bersama daripada kepentingan diri sendiri.

Aktiviti perkhemahan juga mendedahkan para peserta kepada cabaran-cabaran fizikal dan mental yang secara langsung akan memantapkan semangat juang dan keyakinan diri masing-masing, di samping memberi kesempatan kepada para peserta itu mengembleng daya inovasi dan kreativiti mereka dalam menyelesaikan masalah.

Seterusnya perkhemahan yang dilaksanakan secara sistematik dan bersepadu, secara langsung atau tidak, mewujudkan peluang kepada para peserta mengembangkan kemahiran kognitif, afektif, dan psikomotor masing-masing. Demikian jugalah aktiviti-aktiviti perkhemahan yang berteraskan unsur-unsur patriotisme akan turut menyumbangkan kepada pengukuhan perasaan cintakan bangsa dan negara.

## 2.0 MATLAMAT PROGRAM

Sesuai dengan Dasar Pendidikan Kebangsaan yang berteraskan Falsafah Pendidikan Kebangsaan, program ini dirancang sebagai sebahagian daripada usaha berterusan untuk melahirkan generasi pelajar yang seimbang dari segi jasmani, emosi, rohani dan intelek serta berpotensi untuk memberi sumbangan kepada kesejahteraan dan kemajuan diri sendiri, masyarakat, bangsa, agama dan negara. Dalam konteks perkhemahan ini, aktiviti-aktiviti yang dirancang akan memberi peluang kepada para peserta memperkembangkan potensi diri masing-masing khususnya dari segi kepimpinan dan kreativiti di samping memperkukuhkan disiplin sendiri, semangat kejasama dan kesediaan berdikari serta bertanggungjawab.

Untuk membantu merealisasikan matlamat utama di atas, maka pelaksanaan perkhemahan ini adalah juga bertujuan untuk melahirkan generasi pelajar yang berwawasan, mempunyai imej sendiri positif, berakhlak mulia serta berfikiran matang sehingga mampu menangani masalah dan pancaroba hidup seterusnya. Melalui aktiviti-aktiviti yang dilaksanakan adalah dihasratkan agar para peserta memupuk kesedaran dan kefahaman perlunya mengamalkan prinsip-prinsip berorganisasi ke arah mencapai matlamat diri dan organisasi, mencintai keindahan dan keceriaan alam sekitar, membina sahsiah yang berdaya saing, berdaya tahan dan berdaya juang yang tinggi.

## 3.0 OBJEKTIF

Perkhemahan Bulan Sabit Merah Malaysia ini bertujuan untuk:

1. Mendedahkan para peserta kepada aspek-aspek asas perkhemahan.
2. Melatih para peserta berkomunikasi antara satu sama lain.
3. Melatih para peserta melaksanakan aktiviti-aktiviti kehidupan seharian secara teratur dan berdisiplin.
4. Memberi peluang kepada para peserta berseronok dan berekreasi dalam suasana semula jadi yang kondusif.



5. Memberi peluang kepada para peserta mengembangkan kreativiti masing-masing dalam bidang kesenian dan kebudayaan.
6. Membimbing para peserta menghayati dan mengamalkan rukun-rukun beragama dan kehidupan bermoral.

#### **4.0 KUMPULAN SASAR**

Semua ahli Bulan Sabit Merah Malaysia Tahap 2 dan semua Pegawai Unit Kanak-kanak Bulan Sabit Merah Malaysia, Sekolah Kebangsaan Bandar Teknologi Kajang

#### **5.0 TARIKH PERKHEMAHAN**

11, 12 & 13 Mei 2013 (Jumaat, Sabtu dan Ahad)

#### **6.0 TEMPAT**

Taman Rimba Komanwel, Rawang, Selangor Darul Ehsan

#### **7.0 JAWATANKUASA INDUK**

- Penasihat : Tuan Haji Ramlan bin Abu Kassim  
(Pegawai Pelajaran Daerah Hulu Langat)
- Pengerusi : Encik Abdul Rani bin Abu  
(Guru Besar, SK Bandar Teknologi Kajang)
- Naib Pengerusi : En. Tajul Rosli bin Muaalim  
(Guru Penolong Kanan 1, SK Bandar Teknologi Kajang)
- En. Supramaniam a/l Periyanyagam  
(Guru Penolong Kanan Kokurikulum SK Bandar Teknologi Kajang)
- Setiausaha : En. Nabil Mubaraq bin Alwi
- Bendahari : Pn. Noraliza bt. Zamzuri

## 8.0 JAWATANKUASA PELAKSANA

Kem Komandan	: En. Jaginathan a/l Doraisamy
Keselamatan/Disiplin	: Pn. Anisah binti Jidin
Hadiah/Cenderahati	: Pn. Rosmaraia binti Khalid Cik Nor Hafizah binti Md. Shah
Quatermaster	: Pn. Hjh. Khazidah bt. Yahya Pn. Seri Puteri Nanini bt. Kasrol Pn. Siti Nur Saloma bt. Abd. Rasid
Buku Program	: Syahida Azizon bt. A. Aziz
Sijil	: En. Khairil Sohaimi b. Mohammad Razi
Juru Acara	: En. Mohd. Amri b. Mahat
Tempat Ibadat	: Pn. Siti Nur Hasnah bt. Abd. Rasid
Aktiviti	: Bengkel Pertolongan Cemas 1) Cik Nur Salhan binti Sofian 2) Pn. Noraliza bt. Zahid 3) En. Zamri b. Yahya 4) Pn. R. Tamil Selvi a/p Sinniah
	: Bengkel Anduh dan Balutan 1) Cik Zuraidah bt. Kamruzaman 2) Pn. Idyuwati bt. Mohd. Pilus 3) Cik K. Vanitha a/p Kannan

- : Bengkel Ikhtiar Hidup
  - 1) Pn. Norijah bt. Zuidi
  - 2) Pn. Nuraini bt. Abd. Shukor
  - 3) Pn. R. Tamil Indra a/p Letchumanan
  
- : Bengkel Permainan Etnik
  - 1) En. Khairil Anuar b. Mohd. Kidam
  - 2) En. Md. ZolHam bin Frahan
  - 3) En. Zulkepli b. Sidik
  - 4) Cik K. Vanitha Letchumy
  
- : Giliran Bertugas Malam: (Jumaat)
  - 1) Pn. Syidah Azizon bt. Azrai
  - 2) Cik Zuraidah Hanum bt. Aluwi
  - 3) En. Khairil Anuar bin Ayubi
  - 4) Pn. Rosmayanty binti Yunus
  - 5) Cik Norhafizah binti Ghalid
  
- : Giliran Bertugas Malam: (Sabtu)
  - 1) Cik Salhan Bibi binti Mahbob
  - 2) En. Md. Zulkarnain bin Junid
  - 3) En. Syed Abdullah bin Syed Ismail

**9.0 PROGRAM DAN AKTIVITI:****HARI PERTAMA: JUMAAT**

Jurulatih Bertugas: .....

<b>Masa</b>	<b>Aktiviti</b>	<b>Tindakan</b>
02.30 petang	Berkumpul	
02.45 petang	Pendaftaran dan taklimat	
03.00 petang	Mendirikan khemah	
04.00ptg	Minum petang dan solat	
05.00 petang	Bengkel anduh dan balutan	
06.00 petang	Riadah	
07.00 malam	Pengurusan diri, makan malam dan solat	
09.00 malam	Bengkel nyanyian	
11.00 malam	Minum malam	
11.30 malam	Tidur / Padam lampu	

**HARI KEDUA: SABTU**

Jurulatih Bertugas: .....

<b>Masa</b>	<b>Aktiviti</b>	<b>Tindakan</b>
05. 30 pagi	Pengurusan diri dan solat	
07.00 pagi	Senaman pagi	
07.45 pagi	Sarapan pagi	
08.00 pagi	Berkumpul / Mengibarkan bendera	
08.30 pagi	Bengkel pertolongan cemas	
10.00 pagi	Rehat / Minum pagi	
10.30 pagi	Bengkel pertolongan cemas	
12.30 tengah hari	Makan tengah hari	
01.00 petang	Pengurusan diri dan solat	
02.00 petang	Latihan berkumpul	
04.00 petang	Minum petang dan solat Asar	
05.00 petang	Permainan etnik Malaysia	
07.00 malam	Pengurusan diri, makan malam dan solat	
09.00 malam	Malam Kebudayaan	
11.00 malam	Minum malam	
11.30 malam	Tidur / Padam lampu	

**HARI KETIGA: AHAD**

Jurulatih Bertugas: .....

<b>Masa</b>	<b>Aktiviti</b>	<b>Tindakan</b>
05.00 pagi	Pengurusan diri dan solat	
07.00 pagi	Senaman pagi	
07.45 pagi	Sarapan pagi	
08.00 pagi	Berkumpul / Mengibarkan bendera	
08.30 pagi	Bengkel ikhtiar hidup	
10.00 pagi	Minum pagi	
11.00 pagi	Membuka khemah dan membersihkan kawasan	
11.30 pagi	Perasmian penutup oleh Pegawai Pelajaran Daerah -Penyampaian hadiah	
12.30 tengah hari	Jamuan makan tengah hari	
1.00 petang	Bersurai	

**10.0 ANGGARAN PERBELANJAAN**

<b>PERKARA</b>	<b>KOS (RM) SEORANG</b>
JUMAAT Minum petang Makan malam	1.20 4.00
SABTU Sarapan pagi Minum pagi Makan tengah hari Minum petang Makan malam	2.00 1.20 4.00 1.20 4.00
AHAD Sarapan pagi Minum pagi	2.00 1.20
<b>JUMLAH</b>	<b>20.80</b>

Hadiah penyertaan	RM 2.00 X 68	RM 136.00
Cenderamata perasmi		RM 030.00
Jamuan penutup	RM 4.00 X 30	RM 120.00
Backdrop		RM 030.00
Runcit		RM 050.00
<b>JUMLAH</b>		<b>RM 366.00</b>

**11.0 PENUTUP**

Kerjasama dan hubungan rapat antara semua pihak yang terlibat dalam mengelola dan menjayakan Program Perkhemahan Bulan Sabit Merah Malaysia amatlah diharapkan. Semoga dengan adanya komitmen daripada semua pihak menjadikan program perkhemahan pada tahun ini lebih cemerlang.

Jawatankuasa Pelaksana  
Perkhemahan Bulan Sabit Merah Malaysia  
Sek. Keb. Bandar Teknologi Kajang  
Semenyih  
Selangor Darul Ehsan.

## Contoh Pelaporan Perkhemahan



### **LAPORAN PERKHEMAHAN BULAN SABIT MERAH MALAYSIA SEKOLAH KEBANGSAAN BANDAR TEKNOLOGI KAJANG, SEMENYIH, SELANGOR DARUL EHSAN**

Perkhemahan Bulan Sabit Merah Malaysia Sekolah Kebangsaan Bandar Teknologi Kajang merupakan suatu program atas kerjasama semua guru dan murid yang melibatkan semua kaum di Malaysia. Beberapa aktiviti telah dirancang dan dilaksanakan bagi tujuan menyatupadukan semua kaum di Malaysia, sama ada dari sudut kerjasama yang ditunjukkan dan persefahaman yang terjalin. Semua ini mampu membentuk sekumpulan masyarakat yang saling bantu-membantu dan memahami antara satu sama lain.

Antara aktiviti yang dirancang ialah Rawatan Pertolongan Cemas Asas, Masakan Ala Rimba, Rawatan Kombat, Bantuan Pernafasan (CPR), Aktiviti Kebudayaan dan Pelantikan Ahli Baharu Bulan Sabit Merah Malaysia serta Program Khidmat Masyarakat.

Bagi tahun 2013 ini, Perkhemahan Bulan Sabit Merah Malaysia Sekolah Kebangsaan Bandar Teknologi Kajang telah dipertanggungjawabkan bagi mengelola perkhemahan yang telah berjalan pada 11, 12 dan 13 Mei 2013 (Jumaat, Sabtu dan Ahad).

Kumpulan sasaran melibatkan 20 orang peserta Tahun 6, 54 orang peserta Tahun 5, dan 24 orang peserta Tahun 4. Jumlah murid yang mengikut perkhemahan ini seramai 98 orang yang melibatkan semua ahli Bulan Sabit Merah Malaysia, Sekolah Kebangsaan Bandar Teknologi Kajang.



Jawatankuasa pelaksana bagi perkhemahan ini meliputi beberapa tugas yang dikelola oleh beberapa orang guru. Tugas tersebut ialah:

- Kem Komandan
- Keselamatan dan Disiplin
- Tempat Ibadat
- Hadiah dan Cenderahati
- Buku Program
- Sijil Penyertaan dan Penghargaan
- Juruacara
- Quartermaster
- Alat siar raya

Senarai semak setiap tugasan boleh dilihat pada lampiran yang disediakan. Anggaran belanjawan untuk melaksanakan program ini adalah sebanyak RM386.80. Perbelanjaan melibatkan cenderamata perasmi, hadiah penyertaan, jamuan penutup, 'backdrop' dan perbelanjaan runcit.

Aktiviti-aktiviti yang dirancang dan telah dilaksanakan dalam program ini adalah Bengkel Pertolongan Cemas, Bengkel Anduh dan balutan, dan Bengkel Ikhtiar Hidup. Semua aktiviti ini dikelola atau diketuai oleh guru-guru yang berpengalaman dan pakar dalam tugas-tugas yang dipertanggungjawabkan.

Walau bagaimanapun sekolah ahli telah menambah satu aktiviti sampingan yang tidak terdapat dalam jadual aktiviti yang dirancang. Aktiviti tersebut ialah berjalan malam yang mana tujuannya untuk menanam sikap berani dan bertanggungjawab pada barang amanah yang diberi. Ia melibatkan semua guru termasuk guru pengiring dari sekolah-sekolah yang terlibat. Objektif ini tercapai dan diharap aktiviti seperti ini akan diteruskan pada masa-masa akan datang.

Untuk giliran bertugas pada waktu malam, semua guru terlibat dan bertanggungjawab ke atas semua perkara termasuk keselamatan murid sepanjang malam. Tuan rumah telah menetapkan 5 atau 6 orang guru untuk berjaga pada setiap malam.

Tapak perkhemahan telah dibuat persediaan awal sehari sebelum aktiviti perkhemahan berlangsung iaitu pada hari Khamis, 10 Mei 2013. Pelan tapak perkhemahan adalah seperti disediakan dalam lampiran.

Majlis Penutup dirasmikan oleh wakil dari Pegawai Pendidikan Daerah Hulu Langat pada hari Sabtu, 13 Mei 2013 dan majlis selesai pada jam 12.30 tengah hari.

Disediakan oleh:

Tarikh : 24 Mei 2013

**NABIL MUBARAQ BIN ALWI**

Setiausaha

Perkhemahan Bulan Sabit Merah Malaysia

Sekolah Kebangsaan Bandar Teknologi Kajang

## Refleksi

Perkhemahan Bulan Sabit Merah Malaysia Sekolah Kebangsaan Bandar Teknologi Kajang ialah sebuah program yang diadakan pada setiap tahun di sekolah. Program perkhemahan ini merupakan lanjutan daripada aktiviti berpersatuan yang menekankan kepada pembentukan jati diri dan pengamalan kemahiran pertolongan cemas yang telah dipelajari.

Sekolah saya sangat bertuah kerana pada tahun ini, sekolah saya dapat melaksanakan program Perkhemahan Bulan Sabit Merah Malaysia buat kali kelima dengan terancang. Seramai 98 orang murid terlibat dalam program ini yang melibatkan semua ahli Bulan Sabit Merah Tahap 2.

Sepanjang program ini berlangsung, terdapat beberapa kelebihan yang dapat dilihat terutamanya objektif program ini. Program ini membantu menyatupadukan rakyat Malaysia yang berbilang kaum dengan memahami gaya hidup dan budaya masing-masing serta mampu berkomunikasi sesama mereka dengan komunikasi yang baik dalam melaksanakan aktiviti pertolongan cemas.

Pengurusan sendiri yang teratur dan sempurna dapat dipupuk melalui aktiviti-aktiviti yang dirancang dalam program ini. Contohnya kemahiran mengurus diri dari sudut pemakaian, pemakanan dan yang paling utama ialah sikap murid yang berdisiplin dengan menepati masa dapat disemai bermula di peringkat akar umbi.

Aktiviti yang diatur dan disusun oleh barisan jawatankuasa pelaksana mengikut masa yang ditetapkan menjadikan setiap aktiviti berjalan dengan lancar dan menarik. Tapak perkhemahan yang berhampiran dengan bangunan sekolah pula memudahkan murid dan guru untuk berulang-alik ke tandas, surau, dewan dan pejabat bagi urusan-urusan tertentu.

Aktiviti yang dijalankan juga menarik dan penuh keseronokan. Semua ahli terlibat dalam semua aktiviti yang dirancang. Antara aktiviti tersebut ialah bengkel pertolongan cemas, bengkel anduh dan balutan, dan bengkel ikhtiar hidup. Keistimewaan kesemua aktiviti yang dijalankan ialah kerana dikelola oleh guru yang berpengalaman luas dan pakar dalam setiap bengkel atau aktiviti yang telah disusun.

Kerjasama yang ditunjukkan oleh guru-guru membantu melancarkan aktiviti yang dirancang. Kesediaan guru-guru membimbing dalam mengelolakan sebahagian besar aktiviti ini membantu kepada menyumbang hasil yang menarik dan berkesan.

Walau bagaimanapun, setiap aktiviti yang dirancang mempunyai kelemahan yang tersendiri. Antara kelemahan yang wujud ialah dari segi peralatan perkhemahan yang sepatutnya disediakan oleh jawatankuasa pelaksana tidak mencukupi. Sebagai contoh, tempat tidur atau khemah guru dan peralatan memasak tidak mencukupi sehingga terpaksa dipinjam daripada pihak luar.

Selain itu, kemudahan untuk guru membuat kerja-kerja persiapan untuk perkhemahan ini sangat terhad. Sebagai contoh penggunaan komputer untuk kerja-kerja menaip bagi menyiapkan buku program sangat terhad. Hanya satu komputer sahaja dibekalkan dalam bilik guru.

Hujan yang turun pada hari pertama perkhemahan melemahkan semangat murid-murid untuk meneruskan aktiviti yang dirancang. Namun begitu, perkhemahan ini masih diteruskan dan murid-murid terpaksa bermalam dalam keadaan padang yang basah.

Makanan yang disediakan oleh jawatankuasa sama ada makan tengah hari atau malam tidak dapat diselaraskan menunya disebabkan sebahagian guru dan murid India mengamalkan menu 'vegetarian' dalam kehidupan mereka. Ini sedikit menyukarkan jawatankuasa pelaksana untuk menempah dan menyediakan makanan.

Penutup perkhemahan juga tidak teratur. Setiap khemah terpaksa dijemur terlebih dahulu di dalam dewan sebelum disimpan semula kerana basah. Keadaan ini menjadikan waktu untuk mengemas khemah terpaksa ditunda pada keesokan hari iaitu pada hari persekolahan. Hal ini sedikit sebanyak mengganggu aktiviti pengajaran dan pembelajaran pada hari tersebut.

Setelah diteliti setiap kelemahan yang ada, dapatlah diberi cadangan penambahbaikan bagi membantu menyempurnakan sesuatu program. Persediaan yang mencukupi sama ada daripada sudut fizikal dan mental perlu diberi perhatian yang sewajarnya oleh jawatankuasa pelaksana.

Diharapkan pihak sekolah perlu menyediakan lebih banyak kemudahan komputer dalam bilik guru bagi memudahkan guru menyiapkan kerja dan tugas. Dengan penambahan kemudahan ini, kerja yang dibuat akan lebih cepat dan berkualiti.

Bagi peralatan perkhemahan, khususnya untuk keperluan guru, jawatankuasa pelaksana perlu menyediakan sekurang-kurangnya 2 atau 3 khemah bagi membantu guru menyempurnakan tugas mengawal pelajar pada waktu malam. Selain itu, peralatan yang digunakan untuk memasak perlu dititikberatkan, memandangkan aktiviti ini merupakan aktiviti yang wajib diikuti pelajar. Semua peralatan ini perlu disediakan lebih awal daripada tarikh perkhemahan ini berlangsung.

Perancangan tarikh untuk aktiviti perkhemahan ini perlu dilihat dari segi keadaan cuaca. Keadaan cuaca yang baik mengundang suasana yang ceria dan bersemangat buat para peserta.

Selain itu, dari sudut penyediaan makanan, para peserta yang menyertai perkhemahan ini perlu memaklumkan lebih awal berkenaan menu makanan mereka sepanjang program ini berlangsung, terutamanya pelajar dan guru daripada kaum India. Tindakan awal ini membantu jawatankuasa membuat persediaan awal dan dapat menempah makanan seperti yang dikehendaki.

Persediaan yang secukupnya membantu melancarkan sesuatu program yang dianjurkan. Program perkhemahan ini adalah suatu program yang menarik untuk diikuti, dan diharapkan program ini dapat diteruskan lagi pada masa-masa akan datang. Setiap kelemahan yang ada dapat diperbaiki secara berperingkat-peringkat.

# 14

## PERHUBUNGAN BSMM

### **Alamat Perhubungan Rasmi Bulan Sabit Merah Malaysia**

Bulan Sabit Merah Malaysia ditadbir urus oleh Ibu Pejabat Kebangsaan yang berperanan menyelaraskan semua aktiviti di dalam dan di luar negara. Ibu Pejabat Kebangsaan yang mempunyai segala kemudahan pentadbiran, logistik, dan sumber tenaga yang mencukupi mampu untuk memberi sumbangan dan khidmat kesukarelaan keseluruhan negara. Berikut adalah maklumat lanjut tentang Ibu Pejabat Kebangsaan Bulan Sabit Merah Malaysia:

### **Ibu Pejabat Kebangsaan**



Ibu Pejabat Kebangsaan Bulan Sabit Merah Malaysia,  
Lot PT54, Lengkok Beldfield Off Jalan Wisma Putra  
50460 Kuala Lumpur  
Malaysia.

Tel : +6 03 - 2142 8122

Fax : +6 03 - 2143 5122 or 2144 7227

Email : [secgen@redcrescent.org.my](mailto:secgen@redcrescent.org.my)

Perkhidmatan ambulans 24 jam: 999

Pusat Kawalan: +6 03 - 2141 8227

Pusat Pengurusan Bencana: +6 03 - 2141 8227

E-mel:

Jabatan Pengurusan Pentadbiran: [shamsiah@redcrescent.org.my](mailto:shamsiah@redcrescent.org.my)

Jabatan Kewangan: [secgen@redcrescent.org.my](mailto:secgen@redcrescent.org.my)

Jabatan Pengurusan Operasi: [jasni@redcrescent.org.my](mailto:jasni@redcrescent.org.my)

Jabatan Pembangunan Organisasi: [misnan@redcrescent.org.my](mailto:misnan@redcrescent.org.my)

[azmi@redcrescent.org.my](mailto:azmi@redcrescent.org.my)

Institut Latihan BSMM: [misnan@redcrescent.org.my](mailto:misnan@redcrescent.org.my)

Bagi memudahkan urusan pentadbiran Bulan Sabit Merah Malaysia, setiap negeri ditadbir urus oleh Ibu Pejabat negeri masing-masing yang berperanan menyelaras semua aktiviti di dalam negeri berkenaan. Ibu Pejabat negeri juga mempunyai segala kemudahan pentadbiran, logistik, dan sumber tenaga yang mencukupi mampu untuk memberi sumbangan dan khidmat kesukarelaan ke seluruh negeri. Berikut ialah maklumat lanjut tentang Ibu Pejabat Negeri Bulan Sabit Merah Malaysia di seluruh Malaysia.

<p>Bulan Sabit Merah Malaysia Cawangan Johor            No. 3, Jalan Bacang PTD 673,            Wisma Belia Muhibah Tampoi,            81200 Johor Baharu,            Johor.</p>		
<p>Tel: +6 07 2371 544            +6 012 7259 141</p>	<p>Fax: +6 07 2384 892</p>	<p>Emel: johor@redcrescent.org.my            bsmmcnjohor@yahoo.com</p>
<p>Bulan Sabit Merah Malaysia Cawangan Kedah            JKR 155, Bangunan Muafakat,            Bakar Bata, Lebuhraya Darul Aman,            05000 Alor Setar,            Kedah.</p>		
<p>Tel: +6 04 7209 980            +6 04 7593 249</p>	<p>Fax: +6 04 7209 981</p>	<p>Emel: kedah@redcrescent.org.my            bsmmkedah@yahoo.com</p>
<p>Bulan Sabit Merah Malaysia Cawangan Kelantan            Rumah Amal Tengku Muhammad Faris Petra,            Jalan Mahmud,            15200 Kota Bharu,            Kelantan.</p>		
<p>Tel: +6 09 7435 504</p>	<p>Fax: +6 09 7449 171</p>	<p>Emel: kelantan@redcrescent.org.my            bsmmkelantan@gmail.com</p>
<p>Bulan Sabit Merah Malaysia Cawangan Melaka            No. 12, Bukit Peringgit,            75150 Melaka.</p>		
<p>Tel: +6 06 2817 376</p>	<p>Fax: +6 06 2866 223</p>	<p>Emel: melaka@redcrescent.org.my            binfo@redcrescent-melaka.org</p>
<p>Bulan Sabit Merah Malaysia Cawangan Negeri Sembilan            No. 3, Jalan Dr Krishnan,            70000 Seremban, Negeri Sembilan</p>		
<p>Tel: +6 06 7639 097</p>	<p>Fax: +6 06 7649 363</p>	<p>Emel: n.sembilan@redcrescent.org.my            mracs.ns@gmail.com</p>
<p>Bulan Sabit Merah Malaysia Cawangan Perlis            JKR 323, Jalan Cempaka,            01000 Kangar,            Perlis.</p>		
<p>Tel: +6 04 9457 653</p>	<p>Fax: +6 04 9457 479</p>	<p>Emel: perlis@redcrescent.org.my            bsmmpерlis@hotmail.com</p>



<p>Bulan Sabit Merah Malaysia Cawangan Pulau Pinang No.26, Jalan Grove, 11400 Pulau Pinang.</p>		
Tel: +6 04 8275 678	Fax: +6 04 8277 088	Emel: p.pinang@redcrescent.org.my admin@redcrescentpenang.org.my
<p>Bulan Sabit Merah Malaysia Cawangan Pahang JKR 121, Jalan Gambut, 25000 Kuantan, Pahang.</p>		
Tel: + 609 5165 243	Fax: + 609 5165 243	Emel: pahang@redcrescent.org.my pbsmmpahang@yahoo.com
<p>Bulan Sabit Merah Malaysia Cawangan Perak Lot. No 4890N, Jalan Kompleks Sukan, Berhampiran Stadium Perak, 31400 Ipoh, Perak.</p>		
Tel: +6 05 5466 159	Fax: +6 05 5482 679	Emel: perak@redcrescent.org.my
<p>Bulan Sabit Merah Malaysia Cawangan Sabah Lot No. 2 Komplek Badan-badan Sukarela, Batu 2½, Jalan Tuaran, Lorong Bunga Matahari 2, 88400 Kota Kinabalu, Sabah.</p>		
Tel: +6 088 242 648	Fax: +6 088 240 776	Emel: sabah@redcrescent.org.my bsmm.sb12@yahoo.com
<p>Bulan Sabit Merah Malaysia Cawangan Sarawak Jalan P.Ramlee, 93400 Kuching, Sarawak.</p>		
Tel: +6 082 428 228	Fax: +6 082 246 417	Emel: sarawak@redcrescent.org.my mrcssar@gmail.com
<p>Bulan Sabit Merah Malaysia Cawangan Selangor JKR No. 2564 (17) Jalan Selangor, Bukit Persekutuan 50480 Kuala Lumpur.</p>		
Tel: +6 03 2284 9221	Fax: +6 03 2284 2514	Emel: selangor@redcrescent.org.my

Bulan Sabit Merah Malaysia Cawangan Terengganu  
No. 29-B, Tingkat 3,  
Wisma Awang Chik,  
20400 Kuala Terengganu,  
Terengganu.

Tel: +6 09 631 4461  
+6 012 968 3636

Fax: +6 09 631 7461

Emel: [terengganu@redcrescent.org.my](mailto:terengganu@redcrescent.org.my)

Bulan Sabit Merah Malaysia Cawangan Kuala Lumpur  
Kuarters DBKL,  
No. 62, Jalan Liew Weng Chee,  
Off Jalan Yap Kuan Seng,  
50450 Kuala Lumpur.

Tel: +603 21649 209

Fax: +603 21647 124

Emel: [wkl@redcrescent.org.my](mailto:wkl@redcrescent.org.my)  
[pbsmkl@gmail.com](mailto:pbsmkl@gmail.com)

Bulan Sabit Merah Malaysia Cawangan Wilayah Persekutuan Labuan  
d/a Jabatan Kebajikan Masyarakat WP Labuan  
Jalan Tun Mustapha,  
Peti Surat 81212,  
87022 Labuan.

Tel: +6 087 758 3787

Fax: +6 087 758 3787

Emel: [labuan@redcrescent.org.my](mailto:labuan@redcrescent.org.my)

# 15

## LAGU-LAGU PATRIOTIK DALAM BSMM

Dalam membentuk jati diri bangsa, setiap ahli Bulan Sabit Merah Malaysia digalakkan untuk menghayati dan menyanyikan lagu-lagu patriotik untuk menunjukkan kesetiaan kepada negara. Lagu-lagu patriotik sering dinyanyikan oleh ahli-ahli dalam sesuatu majlis keramaian atau sewaktu mewakili negara.



Antara lagu yang sering dinyanyikan adalah seperti berikut:

- |                                     |                               |
|-------------------------------------|-------------------------------|
| (1) Negaraku                        | (13) Malaysia Baru            |
| (2) Bulan Sabit Merah Malaysia      | (14) Malaysia Tanah Airku     |
| (3) Hulurkan tangan                 | (15) Malaysia Tercinta        |
| (4) 31 Ogos                         | (16) Muhibbah                 |
| (5) Bahtera merdeka                 | (17) Pahlawanku               |
| (6) Bumi Malaysia                   | (18) Perpaduan Teras Kejayaan |
| (7) Cemerlang Gemilang<br>Terbilang | (19) Perwira                  |
| (8) Gemilang Malaysia               | (20) Puncak Jaya              |
| (9) Ilham Pujangga                  | (21) Putra Putri              |
| (10) Jalur Gemilang                 | (22) Tanah Pusaka             |
| (11) Kemegahan Negaraku             | (23) Untukmu Malaysia         |
| (12) Keranamu Malaysia              | (24) Wawasan 2020             |
|                                     | (25) 1Malaysia                |

**(1) Negaraku**

Negaraku

Tanah tumpahnya darahku

Rakyat hidup

Bersatu dan maju

Rahmat bahagia

Tuhan kurniakan

Raja kita

Selamat bertakhta

Rahmat bahagia

Tuhan kurniakan

Raja kita

Selamat bertakhta

**(2) Bulan Sabit Merah Malaysia**

Bulan Sabit Merah di Malaysia

Giat berjasa untuk negara

Tidak kira kaum dan agama

Waktu aman atau bahaya

Bulan Sabit Merah gerakan sedunia

Membantu semua yang menderita

Badan sukarela berkhidmat

Dengan tabah dan bersemangat

Di mana jua adanya sengsara  
Di situ ada kita  
Di darat dan laut kita bersedia  
Walau diancam bahaya

**(3) Hurlurkan Tangan**

Di malam sepi  
Risaunya hati  
Saudara tak bererti lagi  
Tenangkan fikiran  
Hurlurkan tanganmu  
Kan tercapai dunia damai  
Milikmu milikku  
Kerana kedamaian  
Hasil jiwa murni  
Rela tabah hati  
Sedia memaafkan  
Kau kan tahu  
Kita bersaudara  
Renungkanlah  
Biar kau dan aku  
Terangi dunia  
Mara ke hadapan  
Hurlurkan tanganmu  
Untuk dunia damai



**(4) 31 Ogos**

Tanggal 31  
Bulan lapan lima puluh tujuh  
Merdeka! Merdeka!  
Tetaplah merdeka  
la pasti menjadi sejarah

Tanggal 31  
Bulan lapan lima puluh tujuh  
Hari yang mulia  
Hari bahagia  
Sambut dengan jiwa yang merdeka

Mari kita seluruh warga negara  
Ramai-ramai menyambut hari merdeka  
Merdeka!  
Tiga satu bulan lapan lima puluh tujuh  
Hari mulia negaraku merdeka

**(5) Bahtera Merdeka**

Bonda senyum riang  
Menerima bahtera Merdeka  
Putra putri sayang  
Putra putri sayang  
Sedang berjuang

Fajar telah tiba  
Nan menyinsing membawa harapan  
Tanah Semenanjung  
Tanah Semenanjung  
Pusaka Bangsa

(korus)  
Jiwa dan raga  
Buktikanlah pada nusa bangsa  
Supaya negara maju jaya  
Aman Merdeka

Duhai ibu pertiwi  
Putra putri datang sujud bakti  
Ingin menunaikan  
Ingin menunaikan  
Sumpah dan janji

(ulang korus hingga akhir)



**(6) Bumi Malaysia**

Bersinar di seluruh alamku  
Gemilang cemerlang cahaya  
Lahirnya di zaman dunia baru  
Malaysia negara baru Malaysia

Berkibar bendera Malaysiaku  
Berkibar di angkasa tinggi  
Menunjukkan semangat bersatu  
Bumi Malaysia tetap aman bersatu

Terus berjaya dan subur bahagia  
Malaysia negara ku yang kaya  
Tetap terpuji serata dunia  
Kerana hidup damai sentiasa

Gembira di bumi ku Malaysia  
Bermegah segala makhluknya  
Mempertahankan semangat maju  
Berjaya Malaysia negara baru

**(7) Cemerlang Gemilang Terbilang**

Ke puncak penuh keagungan  
Ke lembah penuh kemuliaan  
Satu hati  
Satu rasa  
Impian pasti menjadi nyata

Demimu Malaysia tercinta  
Kami menggenggam tekad  
Membawa bangsa negara  
Ke puncak keagungan

Demi bangsa  
Demi negara  
Ayuhlah kita bangkit berjuang

Maju bangsa  
Maju negara  
Kita di pandang mulia  
Cemerlang Terbilang Gemilang  
Negara dan juga bangsa  
Mari buktikan pada dunia  
Malaysiaku berjaya

(ulang dari atas)  
Cemerlang Gemilang Terbilang

**(8) Gemilang Malaysia**

Budaya Bangsa Khazanah Negara  
Warisan Milik Bersama  
Di pupuk dijaga kita pelihara  
Dengan keazaman di dada

Berbilang kaum, berbudi tinggi  
Sentiasa dalam harmoni  
Keindahan Alam & Keunggulan Seni  
Malaysia Terus dikenali

Tekun Berusaha & Ikhlas Bekerja  
Kita Amal Sepanjang Masa  
Ke arah wawasan kita bina masa depan  
Gemilang Negara Malaysia

**(9) Ilham Pujangga**

Ilham dari pujangga  
Berdiam diri bukan ertinya kau kalah  
Biar cercaan sekali datang menimpa  
Sudahlah memang adat di dunia  
Bersuaralah kamu pada perkara berguna  
Itulah sifat orang bijaksana

Berikanlah tenaga untuk nusa dan negara  
Ini zaman kemajuan  
Jangan kita ketinggalan

Kasih sesama manusia  
Seperti anda sayangkan diri anda  
Pandang yang satu kepada yang ramai sayang  
Pandang yang ramai kepada yang satu

Sungguhkanlah hatimu  
Pertahankan ibu pertiwi  
Jauhkanlah dirimu  
Terkenal di seluruh dunia

Maaf muda dan mudi  
Kususun jari sepuluh  
Aku bukanlah seorang pujangga  
Hanya seorang penyanyi biasa

**(10) Jalur Gemilang**

Merahmu bara semangat waja  
Putihmu bersih budi pekerti  
Kuning berdaulat payung negara  
Biru perpaduan kami semua

Puncak dunia telah kau tawan  
Lautan luas telah kau redah  
Membawa semangat jiwa merdeka  
Semarak jaya kami warganya

Empat belas melintang jalurnya  
Semua negeri dalam Malaysia  
Satu suara satu semangat  
Itu sumpah warga berdaulat

Jalur gemilang... di bawah naunganmu  
Jalur gemilang... kami semua bersatu  
Perpaduan ketaatan  
Amalan murni rakyat Malaysia  
Jalur gemilang... megah kami terasa  
Jalur gemilang... kibarkanlah wawasan  
Merah putih biru kuning  
Jalur semangat kami semua

Berkibarlah  
Berkibarlah  
Berkibarlah  
Jalur gemilang

**(11) Kemegahan Negaraku**

Selamatlah Malaysia jaya  
Negaraku yang kucintai  
Seumurnya maha perkasa  
Kedaulatan ibu pertiwi

Malysiaku maha berjaya  
Negaraku indah murni  
Selamatlah Malaysia jaya  
Negaraku ibu pertiwi

**(12) Keranamu Malaysia**

Buruh, nelayan dan juga petani  
Gaya hidup kini dah berubah  
Anak-anak terasuh mindanya  
Lahir generasi bijak pandai

Pakar IT, pakar ekonomi  
Jaguh sukan dan juga jutawan  
Berkereta jenama negara  
Megah menyusur di jalan raya

Alam cyber teknologi terkini  
Kejayaan semakin hampiri  
Biar di kota ataupun desa  
Kita semua pasti merasa bangga

Keranamu kami mendapak tuah  
Keranamu kami bangsa berjaya  
Keranamu kami hidup selesa  
Limpah budi kemakmuran negara

Keranamu kami bebas merdeka  
Keranamu myawa dipertaruhkan  
Keranamu rela kami berjuang  
Demi bangsa kedaulatan negara

(ulang dari mula)

Keranamu Negara Malaysia  
Malaysia...  
Terima kasih Malaysia!

### (13) Malaysia Baru

Andai hidup tak punya cinta  
Pada bangsa maupun wanita  
Hidup tak punya ertinya  
Kenikmatan tidak dirasa

Cinta bangsa rasa mulia  
Cinta wanita rasa bahagia  
Menjadi kita penuh daya  
Mencipta hidup sempurna

(korus)

Andai kita lalai sertalah lupa  
Masa akan lari sia-sia  
Jiwa kosong tak berharga  
Dunia bukan syurga

Oleh itu mari kawanku  
Berpimpin tangan berganding bahu  
Segera capai cita yang satu  
Di alam Malaysia baru

(ulang dari korus hingga akhir)

**(14) Malaysia Tanah Airku**

Malaysia oh tanah air ku  
Tanah tempat tumpah darah ku  
Negeri elok amat ku cinta  
Yang ku puja sepanjang masa

Sawah mu terbentang meluas  
Tumbuh-tumbuhan hijau merendang  
Bukit mu lurusnya terbentang  
Tak jemu mata ku memandang

Sungguh indah di Malaysia  
Negeri yang kaya raya  
Tempat pusat berniaga  
Terkenal di seluruh dunia

Malaysia negeri ku Malaysia  
Pusaka tinggalan moyang ku  
Tetap sentosa hidup merdeka  
Malaysia tanah air ku

**(15) Malaysia Tercinta**

Tanah air tercinta  
Ibu Pertiwi warisan bangsa  
Negaraku Malaysia bebas merdeka  
Lambang keamanan dan kemakmuran

Bertekap dan berbakti  
Semangat waja gigih berusaha  
Sehati dan sejiwa  
Rakyat berbilang bangsa  
Menuju ke arah satu cita

Keluhan resah  
Tiada bermain di jiwa  
Semuanya bergantian ceria  
Zaman gerhana jauh sudah  
Ditinggalkan

Malaysia tanah tercinta  
Budimu tinggi nilainya  
Kami menerima jasamu  
Tak terbalas walau bergalang nyawa  
Demi mu tetapku relakan  
Malaysia tercinta  
Tanah bertuah  
Jasa dan budi  
Tetapku sanjung tinggi  
Tetapku sanjung tinggi

**(16) Muhibbah**

Muhibbah Muhibbah  
Itulah amalan kita semua  
Muhibbah Muhibbah  
Sejak sedari zaman purbakala

Tunaikanlah ikrar  
Satu nusa satu bangsa merdeka  
Satu loghat dan satu suara  
Dalam Malaysia jaya

(korus)

Junjung tinggi cita-cita bangsa  
Hormatilah perlembagaanya  
Marilah kita berganding tangan  
Hapuskanlah jurang perbezaan



Muhibbah Muhibbah  
Gema bersatu padu satu bangsa  
Negara 'kan makmur bahagia  
Dalam Malaysia jaya

(ulang dari korus)

### (17) Pahlawanku

Pahlawanku  
Pergilah berjuang untuk bangsa  
Jangan ragu  
Namamu tetap dipuja

Biar mati  
Sebagai pahlawan yang sejati  
Jangan undur  
Jasamu kelak bertabur

Selamat kau pergi  
Selamat kembali  
Dengan hati suci  
Dan tak takut mati

Pahlawanku  
Menuju ruang ke medan perang  
Jangan takut  
Sebagai askar berjuang

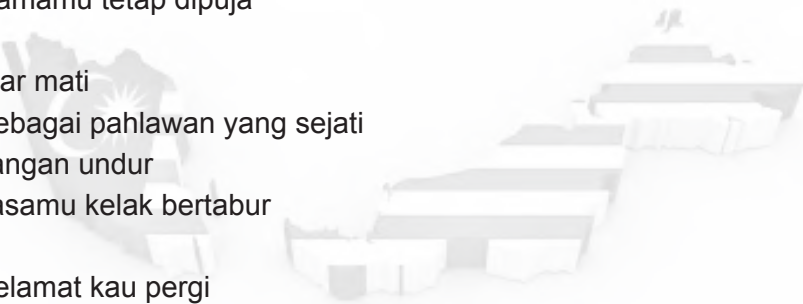

**(18) Perpaduan Teras Kejayaan**

Kini Semangat Jalan Seiring  
Satu Amanah Kerjasama  
Jadi Teras Bangsa Mulia  
Sehati Sejiwa  
Bangun Membantu Agar Sepakat  
Moga Terserlah Perpaduan  
Agar Teguh Dipersada  
Dalam Hidup Harmoni  
Sirami Rasa Kasih Sayang  
Jadi Benteng Hidup Yang Harmoni  
Nurani Ikhlas  
Dihati Murni  
Menjadi Kekuatan Kita  
Bersatu.....Bersatu  
Bersatu Gagah Bercerai Rebah  
Hindarkan Hasrat Sengketa Kita  
Perpaduan Teras Kejayaan  
Berpada.....Berpada  
Berpada Bulat Kata Sepakat  
Menjadi Cita Negara Jaya  
Perpaduan Teras Kejayaan  
Perpaduan Teras Kejayaan  
Perpaduan Teras Kejayaan



**(19) Perwira**

Perwira...

Dikaulah harapan hati

Penghibur kala sunyi

Pergilah berbakti

Membela pertiwi

Perwira...

Janganlah kekanda bimbang

Untuk pergi berjuang

Andainya kau gugur

Jasamu dikenang

(1)

Dengarlah lagu kucipta

Gubahan mesra nan manja

Sebagai ganti diri

Bersama kau berbakti

Untuk ibu pertiwi

Kekanda di medan perang

Adinda di medan seni

Sama-sama berjuang

Sama-sama berbakti

Semoga tabah hati

Majulah kekanda maju jangan undur

Dinda mohon doa restu

Rela sehidup semati bersamamu

Perwiraku

(ulang dari 1)

**(20) Puncak Jaya**

Nyalakan azam membumbung  
Padukan tekad dan waja  
Songsongi ombak bergulung  
Menuju ke pulau cita

Setitis jadikan laut  
Sekepal jadikan gunung  
Namamu kelak disebut  
Jasamu kelak disanjung

Nyalakan tekad di hujung cita  
Sama muafakat ke puncak jaya  
Sembah setia sepenuh jiwa  
Untuk nusa dan negara

Kan megah langit dijunjung  
Rela bumi nan dipijak  
Kan megah ibu mengandung  
Putera puterinya berjasa

(Ulang dari atas)

**(21) Putra Putri**

Putra Putri negara jaya  
Bersatu berpadu tenaga  
Padamu harapannya bangsa  
Seandai cita-cita

Putra Putri sejati mulia  
Kota bandar desa sepasti  
Padamu harapan dewi suci  
Bakti jasa jiwamu

Menegakkan nusa  
Mendirikan bangsa  
Putra Putri dewi  
Cekal gagah berani

### (22) Tanah Pusaka

Sungguh gemilang negeriku  
Yang kupuja oh tanah Malaysia  
Dimerata dunia  
Harum semerbak namamu oh Malaysia

Aman makmur kaya-raja  
Selama-lama hidup maju jaya  
Oh tanah pusaka  
Negaraku yang berdaulat dan merdeka

Tanah pusaka bertuah  
Berbagai bangsa didalamnya  
Hidup aman dan bersama  
Bertekun kerja untuk Malaysia

Musuh melanggarku gempur  
Sungguh rela kugugur kerana  
Kau tanah pusaka  
Biar putih tulang jangan putih mata

**(23) Untukmu Malaysia**

Padamu Malaysia ku berjanji  
Padamu ku akan berbakti  
Seluruh jiwa dan raga kuserahkan  
Demi kejayaan bangsa

Aman, makmur, damai sejahtera  
Akan kujunjung dan kujaga  
Bersatu rela jujur setia  
Membela bangsa tercinta

Syukur ku selalu kepada Ilahi  
Atas segala rahmatNya  
Malaysiaku negara maju jaya  
Baktiku hanya untukmu

**(24) Wawasan 2020**

Bendera berkibar di angkasa  
Lambang negara jaya  
Rakyat sepakat sehati sejiwa  
Dengan berbakti dengan megah

Hadapi cabaran masa muka  
Penuh tenaga murni  
Bakti dicurah sehara-sehala  
Dengan wawasan yang suci

Wawasan meningkat kemajuan  
Tiada lagi kepincangan  
Kemewahan rasa-dirasai  
Bersama kita nikmati

Wawasan 2020

Satu pandangan jauh

Bukan impian malah kenyataan

Bersama kita jayakan

**(25) 1Malaysia**

Dunia kian berubah

Perubahan melingkari

Melaksana hasrat hati

Kejayaan terbukti

Dunia yang megah

Dengan misi yang gagah

Kerana perpaduan

Kita masih bersama

(Korus)

Kita satu bangsa, Kita satu Negara

Kita satu matlamat, oooo

Kita satu bangsa, satu Negara

Kita satu Malaysia

Bermulanya sekarang

Perjalanan dilaksana

Seia sekata sehati dan sejiwa

Membina masa hadapan

Menuju kejayaan

Kita semua rakyat Malaysia

Harmoni, saling menghormati

(Korus x 2)

Kita satu bangsa, Kita satu Negara

Kita satu matlamat, oooo

Kita satu bangsa, satu Negara

Kita satu Malaysia





# **Bibliografi**

- Amir Hamzah Aman (2013) Pengakap Kanak-Kanak. Kuala Lumpur
- Bulan Sabit Merah Malaysia (2011) Manual Pertolongan Cemas Kuala Lumpur
- Bulan Sabit Merah Malaysia. Pertolongan Cemas (2009). Seorang Pembantu Pertolongan Cemas Dalam Setiap Rumah. Kuala Lumpur
- Bulan Sabit Merah Malaysia (2009). Pertolongan Cemas Asas. Kuala Lumpur
- Bulan Sabit Merah Malaysia (2011). Buku Panduan No.2 Peraturan-peraturan dan Undang-undang untuk Pasukan Belia dan Kanak-kanak Kuala Lumpur
- Bulan Sabit Merah Malaysia (2011). Buku Panduan No.5 Peraturan Pakaian Seragam BSMM. Kuala Lumpur
- Bulan Sabit Merah Malaysia (2010). Buku Panduan No.7 Peraturan Kursus, Peperiksaan dan Persijilan. Kuala Lumpur
- Bulan Sabit Merah Malaysia (2007) Laporan Tahunan 2007. Kuala Lumpur
- Bulan Sabit Merah Malaysia (2011) Laporan Tahunan 2011. Kuala Lumpur

## Biodata Penulis

**Amir Hamzah bin Aman** merupakan seorang ahli Bulan Sabit Merah Malaysia. Selain bergiat aktif dalam Bulan Sabit Merah Malaysia, beliau berpengalaman luas dalam kepengakapan. Beliau telah terlibat dalam Bulan Sabit Merah Malaysia Unit Kanak-kanak sejak tahun 1979 hingga sekarang. Sepanjang penglibatannya, beliau telah melalui pelbagai latihan pertolongan cemas. Kini, beliau merupakan Timbalan Pengerusi Bulan Sabit Merah Malaysia Cabang Institut Pendidikan Guru Kampus Ilmu Khas. Karier sebagai ahli Bulan Sabit Merah beliau ini bermula apabila beliau mengikuti Kursus Jurulatih Muda anjuran Bulan Sabit Merah Malaysia Cawangan Melaka (1984).



Semasa berkhidmat sebagai guru, beliau pernah memegang jawatan sebagai Setiausaha Link Chapter Petaling (1992-1995). Beliau juga telah mengikuti kursus intensif Pertolongan Cemas anjuran Hospital Angkatan Tentera di Kem Terendak, Melaka (2001). Dengan kerjasama Jabatan Pertahanan Awam Malaysia, beliau telah mengikuti latihan asas menyelamat (*repelling* dan *abseiling*) (1998), pengendalian bot penyelamat (1998) dan menyelamat di air (1999). Di samping itu, beliau telah mengikuti kursus Humanitarian Disaster Management anjuran Palang Merah Thailand. Selain itu beliau juga banyak menjalankan kursus-kursus pertolongan cemas asas, Pendidikan Kesihatan, Pendidikan Palang Merah, Undang-undang Kemanusiaan Antarabangsa, Kepimpinan dan Pengurusan dan lain-lain lagi. Oleh itu, atas penglibatannya, beliau telah dianugerahi Pingat Jasa Terpuji, Pingat Perkhidmatan Lama dan Sijil Kejujuran oleh Bulan Sabit Merah Kebangsaan.

Beliau sering membantu Ibu Pejabat Kebangsaan dalam menyusun dan merancang pembangunan program-program untuk Unit Kanak-Kanak dan Unit Belia. Beliau juga bertanggungjawab dalam memastikan penglibatan Unit Belia dalam program-program antarabangsa. Selain itu, beliau seringkali menerima undangan dan jemputan bagi menyampaikan ilmu atau ceramah tentang pertolongan cemas mahupun tentang kepimpinan, undang-undang kemanusiaan dan kepimpinan.

Di samping itu, beliau telah mewakili Bulan Sabit Merah Malaysia mengikuti program-program antarabangsa seperti Korea-Malaysia Cooperative Program Towards Year 2000 di Seoul, Korea (1994), International Youth Invitation Program di Osaka, Japan (2001), Jamnas di Batu Raden, Jawa Tengah, Indonesia (2001), Jumbara Nasional ke-12, Palang Merah Indonesia di Gorontalo, Sulawesi Utara, Indonesia (2011) dan 11th Asia Pacific Red Cross Youth Gathering di Vajiravuth Scout Camp di Chonburi Province, Thailand (2012), Temu Karya Ke-5, Palang Merah Indonesia di Solerejo, Malang Indonesia (2013).



# Bulan Sabit Merah Malaysia

Buku 'Bulan Sabit Merah Malaysia' ini ditulis sebagai bahan untuk rujukan lengkap dan praktikal kepada semua golongan yang ingin mendapatkan maklumat mutakhir tentang ilmu Bulan sabit Merah Malaysia bagi unit kanak-kanak. Dalam buku ini, dimuatkan keperluan dan tatacara bagaimana sesuatu aktiviti, kemahiran dan latihan ansur maju dijalankan secara tertib dan mengikut prosedur yang ditetapkan oleh Bulan Sabit Merah Malaysia dan Kementerian Pelajaran Malaysia .

Kandungan buku ini telah diadun dan diolah dengan baik bermula daripada pengenalan keahlian, sejarah, pemakaian uniform, sehinggalah kepada pencapaian lencana Bulan Sabit Merah bagi kanak-kanak. Buku ini sesuai untuk dijadikan rujukan oleh ahli-ahli kanak-kanak Bulan Sabit Merah Malaysia, pemimpin Bulan Sabit Merah Malaysia, para pegawai Bulan Sabit Merah Malaysia, ibu bapa dan semua pihak yang ingin mendapatkan gambaran jelas dan pengetahuan tentang Bulan Sabit Merah Malaysia bagi unit Kanak-kanak. Adalah diharapkan semoga buku ini bukan sahaja memberi manfaat kepada semua pihak yang terlibat dalam Bulan Sabit Merah Malaysia malahan dapat menjadi batu loncatan dalam usaha memajukan pergerakan Pasukan Bulan Sabit Merah Malaysia Unit Kanak-kanak di negara ini khususnya .



Penerbitan  
Multimedia

1640